

# החפירות בתל משוש — סיכום שלוש עונות חפירה (1972, 1974, 1975)

אהרון קמפינסקי, אורנה צמחוני,  
אראל גלבווע ונחום רוזל

א. מבוא

כג: 1). שיוכם של הקנקנים לשכבה I מתאפשר כיום  
בבהירות הודות לטיפוסים זהים שנמצאו בעת  
החפירה.<sup>1</sup>

תל משוש (ח'רבת אל-משאש = חורבת הבארות)  
נמצא בשולי ואדי באר-שבע, 12 ק"מ מזרחית לבאר-  
שבע (ראה ציור 1). האתר הוא מן הגדולים שבבקעת  
באר-שבע. גודלו 60 דונאם בערך, באתר ההתנחלות,  
וכי-5 דונאם ב'תלון' שבו נמצאים המנזר הסורי-  
נסטוריאני ואכסניית השיירות שמתקופת הברזל  
ב. בנוסף לשני אתרים אלה יש לציין את מתחם  
הברונזה התיכונה, שגודלו כ-17 דונאם הנמצא כ-600  
מ' דרומית לאתר ההתנחלות (ראה ציור 2). מכלול זה  
של אתרים נקרא כיום 'תל משוש', למרות שלפנינו  
מקבץ מפוזר של אתרים מתקופות שונות.

החפירות באתר החלו ב-1972 ונערכו מטעם אוני-  
ברסיטת תל-אביב בראשותם של יוחנן אהרוני ואהרון  
קמפינסקי בשיתוף עם אוניברסיטת מאינץ ומסדות

גולת הכותרת בעבודת השדה של יוחנן אהרוני  
היתה פרווייקט בקעת באר-שבע. כאן, באיזור הרגיש  
ביותר לתנודות היישוב בארץ-ישראל, נעשה ניסיון  
ראשוני בארץ לבסס מפעל ארכיאולוגי אזורי וליצור  
סינכרוניזציה בין כל האתרים שבמסגרת הפרוייקט.  
מטרת הפרוייקט היתה לקבל את מירב הנתונים  
להיסטוריה ההתיישבותית של בקעת באר-שבע מתוך  
הנתונים הארכיאולוגיים. בגלל מותו ללא עת לא זכה  
יוזם הפרוייקט לראות בסיומו וכך עדיין מצפה בקעת  
באר-שבע לסיום מחקרה.

תל משוש הוא חוליה חשובה בפרוייקט בקעת  
באר-שבע. אהרוני הגה את רעיון חפירתו מאז נתגלה  
האתר בסקר שנעשה באיזור ב-1962, בעת חפירותיו  
בערד. במהלך הסקר נתגלו על-פני השטח מספר  
קנקנים של שכבה I, שנוקו ונאספו בידי הסוקרים;  
יוחנן אהרוני הנציח אותם בתצלום המתפרסם כאן (לוח

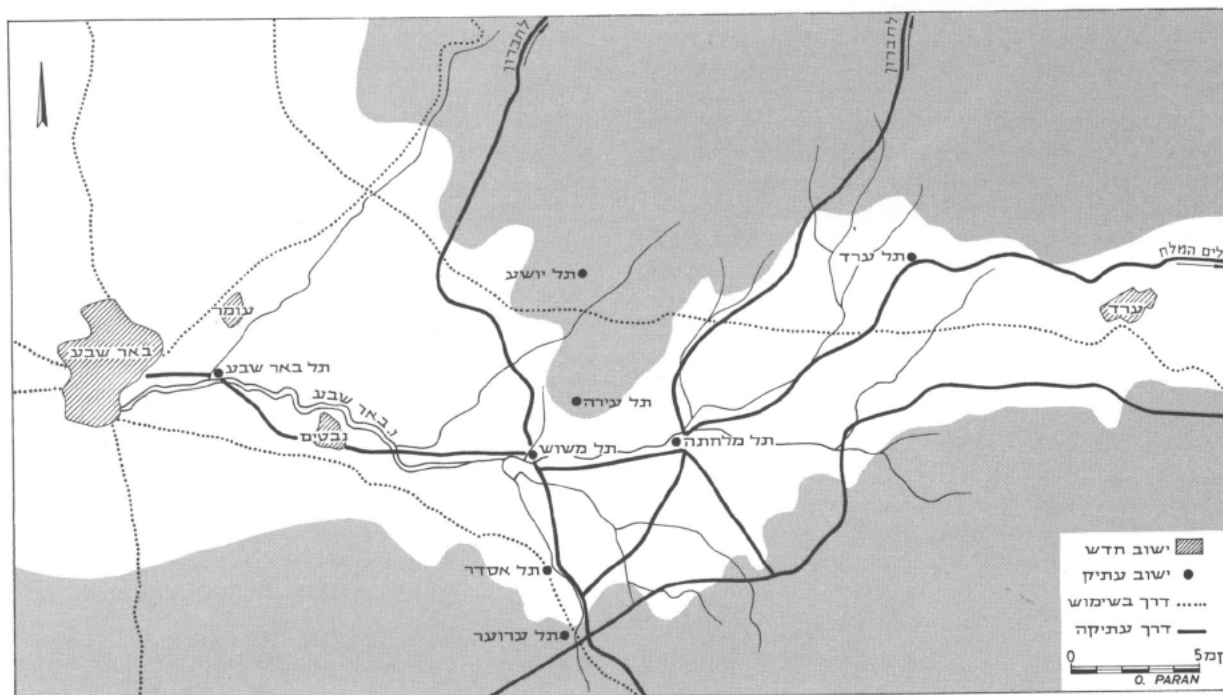

ציור 1: מפת האיזור

1. האיזכורים ההיסטוריים הקשורים לסיפור הפ' לישא מדרום; באיזכורים אלה קשורה חרמה לערד. לקבוצה זו יש לצרף את רשימת הערים להן שלח דוד את שלל העמלקי (שמואל א' ל' 26-30). כאן נזכרת חרמה לאחר ערי הקיני.

2. רשימות הערים שבהן מופיעה חרמה לצד צקלג שבנגב המערבי.

לניגודים אלה שבמיקומה של חרמה יש השלכות מרחי-קות לכת באשר לזיהויה הגיאוגרפיהיסטורי של עיר זו.

בצורתו המקראית השם חרמה אינו מופיע במקורות חיצוניים. ב' מזר הציע לראות ב־ $h(r-i-m)$  הנזכרת בכתבי המארות המאוחרים, את חרמה. כמרכון נזכר מקום בשם  $h(r-m-i)$  בכתובת שבמכרות סיני מימי אמנחת הג'.

יש קושי רב בהערכת המציאות היישובית שמאחורי הסיפורים הנזכרים במקרא, במיוחד לאור העובדה, שבכל איזור הנגב המזרחי לא נתגלו אתרים כנעניים. עדות ארכיאולוגית זו מציבה סימני שאלה ליד אותם סיפורים שבהם נקשרת חרמה לאלמנטים כנעניים באיזור: העיר צפת ומלך ערד. ונראה כי חרמה היתה יישוב בעל חשיבות רבה בראשית תקופת ההתנחלות, כיוון שמייחסים לה מספר סיפורים מבין סיפורי הכיבוש; דווקא סיפורים אלה הם הממקמים את חרמה מבחינה גיאוגרפית, ולא רשימות הערים אשר במקרים רבים לא נשמר בהן הרצף הגיאוגרפי. הסיפור היחיד הממקם את חרמה במציאות היסטורית הוא זה שבשם"א ל' 29, שממנו אנו למדים כי היישוב היה קיים בימי שאול ונמנה עם היישובים שדוד חפץ בתמיכתם. אם נסתמך על נתון זה, אזי יש לחפש את חרמה באתר שיש בו שכבת יישוב המתוארכת לימי שאול. האתרים המתאימים באיזור הם: תל משוש, שבו מתחיל היישוב בסוף המאה ה־13 ומסתיים בראשית המאה ה־12; ותל עירה, שהסקר שנערך בו הצביע על חרסים מראשית תקופת הברזל.

נראה, שבשלב זה של המחקר הארכיאולוגי עדיין אנו חסרים מידע מספיק על אופי היישוב ורציפותו בכמה מאתרי הנגב המזרחי, ובגלל קשיים ואי-בהירות שבידיעות המובאות במקרא אין אפשרות לזהות בוודאות את מקומה של חרמה המקראית.

### ג. התקופה הכלקוליתית

היישוב שמסוף התקופה הכלקוליתית וראשית הברזל נזה הקדומה (שכבה IV) נמצא פרוס כולו מתחת ליישוב של תקופת הברזל I וחפף לו בשטחו כמעט לחלוטין. זהו יישוב אופייני למערכת היישובית שהתקיימה באותה תקופה לאורך ואדי באר-שבע. התושבים שחיו בתקופה הכלקוליתית—הברונזה הקדומה I בתל

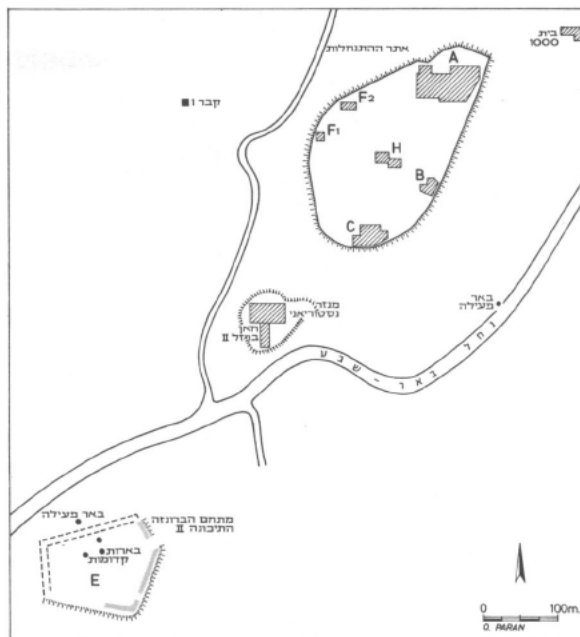

צילום: 2: תכנית השטחים שנחפרו בתל משוש

גרמניים אחרים. את המוסדות הגרמניים ייצג פולקמר פריץ מאוניברסיטת מאינץ. במימון החפירה השתתפה קרן המחקר הגרמנית (DFG).

### ב. לזיהויו של תל משוש

אהרונזי הציע לזהות את תל משוש עם העיר חרמה הנזכרת במקרא. בדיון שלהלן נצביע על מספר קשיים שמעורר זיהוי זה. ואלה המקורות המקראיים: כמדבר י"ד 44-45, והקטע המקביל לו בדברים א' 44 — חרמה היא המקום שבו נכשלו שבטי ישראל בניסיונם לחזור אל איזור הר חברון מכיוון בקעת באר-שבע.

כמדבר כ"א 1-3 — בקרב נגד מלך ערד נוחלים בני ישראל מפלה. בניסיון שני גוברים בני ישראל על הכנענים ומקום הקרב נקרא חרמה. יהושע י"ב 14 — רשימת המלכים הכנעניים אשר היכה יהושע.

יהושע ט"ז 28-31 — רשימת ערי נחלת יהודה. יהושע י"ט 2-5 — רשימת ערי שמעון, המתנחל בתוך יהודה.

דברי הימים א' ד' 28-30 — רשימת ערי נחלת שמעון. שופטים א' 16-18 — אנשי יהודה ושמעון כובשים את העיר הכנענית צפת ומסבים את שמה לחרמה. שמואל א' ל' 30 — חרמה נזכרת כאחת הערים שאליהן שלח דוד משלל העמלקי.

ברשימת מקורות זו בולטת החלוקה לשתי קבוצות:

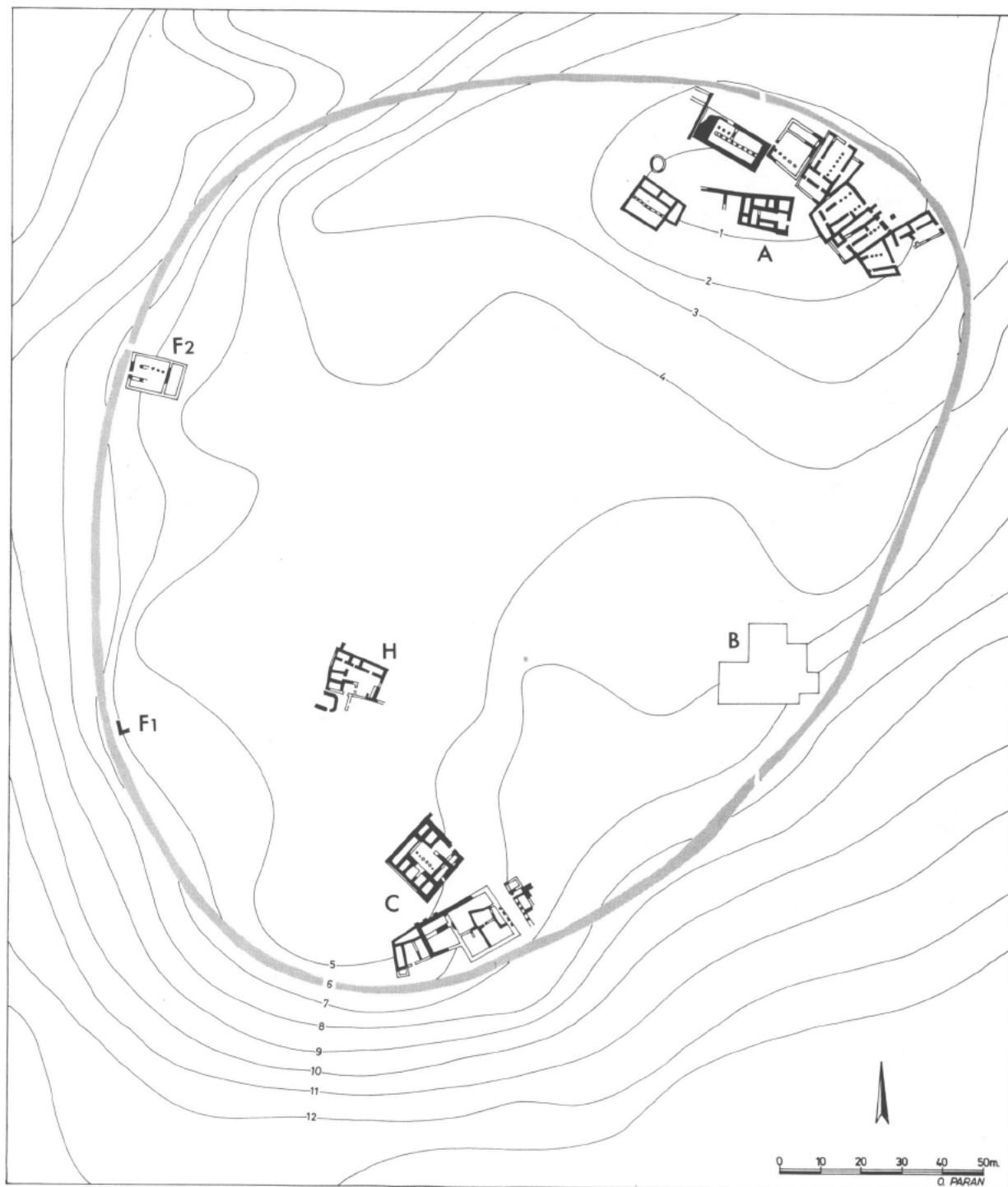

ציור 3 : תכנית כוללת של שכבה II

המכלול הקיראמי (ראה ציור 8:1-8). — כאן כבר מצויים ידיות מדף ופעוררים שהם אופייניים לתקופת הברונזה הקדומה I. דבר זה מצביע על הופעתם של אלמנטים קיראמיים, שהם אופייניים

משוש התגוררו במערות-מגורים, שנחפרו לתוך הלס והן זהות בצורתן לאלה שנתגלו באתרים אחרים של תרבות באר-שבע.<sup>6</sup> קטע ממערה כזו נחשף בשטח H וחלק אחר, אך ממוטט לחלוטין, נתגלה בשטח B.

בשיפולי הסוללה כלפי פנים הביצור, ייתכן שחלקו המזרחי והסחוף עדיין היה בשימוש בשלב השני לאחר שהוקמה הסוללה.

המבנה השני שנחפר הוא מבנה 808. מבנה זה, הבנוי כטור חדרים ארוך, נמשך בכיוון מזרח—מערב ונמצאו בו מספר ממצאים שיש בהם כדי לתארך את המבנה. מתחת לבניין 808 נתגלו שרידי הרצפה של השלב הקדום, הפרה-סוללית.

לסיכום ההתפתחות האדריכלית, ניתן להבחין בשטח בקיומו של שלב קדום שבו נעשה ניסיון להקים במקום מצודת דרכים או מבנה מבוצר כלשהו. ממצודה זו שרדו שברי לבנים שרופות ואפר, ששימשו כמילוי בתוך הסוללה, ומבנה 806 — שחלקו הוטמן בתוך הסוללה ושימש לחיזוקה. השלב המאוחר הוא שלב בניית הסוללה, שנבנתה באיכות ירודה, אך ככל הנראה הספיקה לצרכים המקומיים. מצודת המתחם האחרונה הקיפה את איזור הבארות ואיפשרה, בשטחה המרכזי, לשיירות ולחיילים לחנות בה בעת סכנה.

הקיראמיקה — המכלול הקיראמי שנמצא בשטח הסוללה כולל חומר משתי תקופות קיומה של המצודה. תאריכו נקבע בעזרת שבר קטן של פכית מקבוצת פכיות גינוסר. שבר זה שייך, ככל הנראה, לשלב הקדום (וראה לוח כג: 3). פכיות גינוסר אופייניות לתקופת הברונזה התיכונה II, אך מצויות גם בראשית שלב II ב של אותה תקופה.<sup>10</sup>

קערות סגורות (ציור 8:13, 10) — אלה מופיעות בסוף תקופת הברונזה התיכונה II, אך טיפוס זה ממשיך גם לתוך ראשית תקופת הברונזה התיכונה II. סיר-בישול (ציור 8:14) — כלי זה הוא רק אחד מסדרה גדולה של סירים מאותו טיפוס שנמצאו בתל מוש: אף ראשיתו של סיר זה בתקופת הברונזה התיכונה II (ואפילו עוד בסוף הברונזה התיכונה I). טיפוס קיראמי זה ממשיך להתקיים לתוך תקופת הברונזה התיכונה II ב רק בדרום הארץ.<sup>11</sup>

קנקנים ופכים (ציור 8:15-17) — אלה אופייניים לשלב העיקרי של הברונזה התיכונה ב, וכמוהם גם הפך (ציור 8:18). כלי זה מאפשר תיארוך מדויק יותר. לידידתו חתך משולש, ועל גופו שרידי חיפוי ומירוק בצבע קרם; טיפוס פך זה, שראשיתו כבר בתקופת הברונזה התיכונה II, עובר לתקופת הברונזה התיכונה II ב, אך זיווי הגוף הולך ומתעגל (וראה סדרת הפכים מתל פרעה (ד) ותל אל-עג'ול — טיפוסים 2-38; 9-Q1-60, על-פי ה-CPP). הכלי מתל מוש עדיין מזוהה דיו כדי שניתן יהיה לשייכו לסדרה הקדומה של כלים אלה ויש לשייכו לסוף תקופת הברונזה התיכונה II א או לראשית תקופת הברונזה התיכונה II ב.

המכלול הקיראמי מצביע בעיקרו על חסרונן הבולט

לתרבות הברונזה הקדומה I בצפון, בתוך המכלול המאוחר של תרבות באר-שבע. המכלול, הכולל מח' בצה, כדים וקערות דמויות V, אופייני לתקופה הכלקוליתית המאוחרת של באר-שבע ושל ע'סול בדרום ארץ-ישראל.<sup>7</sup>

#### ד. תקופת הברונזה התיכונה

כ-600 מ' דרומית-מערבית לאתר הכלקוליתית—ברזל I גילה אהרוני, בסקר שערך בשנת 1962, שרידים של מתחם מבוצר בסוללות-עפר מתקופת הברונזה התיכונה II (ראה ציור 2). אתר זה אינו אלא שריד של מצודת דרכים, שתפקידה היה לשמור על הדרך שעברה לאורך ואדי באר-שבע בצומת תל מוש—מלחתה, במקום שבו חצתה את ואדי באר-שבע דרך שירדה מהר חברון לנגב ולערבה. סוללת הביצור מקיפה שטח של 17 דונאם בערך ונשתמרו ממנה רק צלעותיה בדרום, במזרח וחלק מן הצלע הצפונית. עדיין לא נתגלו פתחים או שערים — אם כי נראה שבקטע הצפוני-מזרחי, במקום שבו חוצה כיום הדרך את הסוללה, ניצב אחד השערים. חלקה של הסוללה שסגר את המתחם לאורך הוואדי נסחף כליל. במקורה הקיפה הסוללה את איזור הבארות ששימשו בתקופת הברונזה התיכונה מוקד לשהיית השיירות במקום.

שרידי הסוללה נחתכו בשלושה קטעים בעזרת כלי מכני (לוח כג: 2).<sup>8</sup> שחפר תעלות בתוך גוף הביצור; החתכים נוקו ושוורטטו ותוך כך התברר, שהסוללה בתל מוש היא מן הגרועות ביותר מבחינת טיב הבנייה. בונה הקימוה בחיפזון והשתמשו לבנייתה בעיקר בלס מקומי. בניגוד לאמצעי הבנייה המקר בלים בסוללות בצפון הארץ, לא ניבנה כאן כל גרעין שאילו נשפכו שיפועי הסוללה (וראה בהמשך): אין רמז לציפויים חוזרים ונשנים של קטעי החר מר השפוך ונעשה רק שימוש מועט ביותר בחומר מלכד, כגון אפר ושבירי לבנים.<sup>9</sup> פניה החיצוניים של הסוללה צופו בחלוקים. קטע מציפוי זה נשתמר ליד חתך 1. בבסיסה של הסוללה נחפר חפיר וממנו נלקח רובי-רובו של הלס לגוף הסוללה. כלפי החפיר נבנה קיר-תמך. תוך-כדי ניקוי החתכים הסתבר, שלפני קיומו של המתחם המבוצר בסוללה היה במקום מבנה מבוצר (?) — אולי מצודת דרכים קטנה שנהרסה. במספר קטעים השתמשו בלבניה השרופות של אותה מצודה כחומר מילוי וליכוד לבניית הסוללה.

במהלך החפירה נתבררו פרטים על שני מבנים. האחד, מבנה 806 (ראה לוח כג: 2) — שהוא ככל הנראה חלק מן המבנה שקדם לבניית הסוללה — כוסה ברובו על-ידי הפאה הדרומית של הסוללה, ואילו קירו הדרומי שימש גרעין לחלק זה של הסוללה, במקום גרעין בנוי כמקובל. למרות שהבניין נקבר ברובו

קיראמית בין שכבה I שבשטח A ובין שכבה I בשטח C; הקדרות מן הטיפוס המובא בצירור 1:11 ממששות כקריטריון המאפשר לעשות סינכרוניזציה כזו מתוך ביטחון רב. טיפוס זה אינו מופיע כלל במכלולים העשירים של שכבה II והוא נפוץ בשכבה I.

שכבה II היא שכבת הבנייה העיקרית ביישוב ומצויה בכל השטחים. מאפיינים אותה בתים ארבעה מרחביים ובתים בעלי אופי ציבורי. לשכבה זו שתי פאזות ומשך חייה היה ארוך. יש אפשרות, ששלב IIB בשטח C חופף את שלב IIIA בשטח A, אך דבר זה יובהר רק בהמשך החפירה. פרטי הסינכרוניזציה מובאים בטבלה 1.

### 1. שכבה III

שכבה זו הוגדרה בעיקרה בשטח A, אך שרידים ממנה נמצאו גם בשטחים אחרים. כפי שהובהר לעיל, ייתכן מאוד שהמבנים הציבוריים שבשטח C, ובייחוד אלה שניבנו בטכניקת הבנייה ובסגנון האדריכלי המצרי-כנעני, מקורם בשלב זה (וראה בהמשך). הדיון

של קערות מזוות פתוחות, שהן אופייניות כל כך לשלב העיקרי והסופי של תקופת הברונזה התיכונה II בראשית תקופת הברונזה התיכונה II א.<sup>13</sup>

### ה. היישוב מתקופת ההתנחלות

יישוב זה נחשף באתר המרכזי (ראה ציור 1) במספר שטחים והתקיים בשלוש שכבות. שלוש השכבות נמצאו בכל השטחים והסינכרוניזציה ביניהן נעשתה על סמך נתונים אלה: שכבה IIB מאופיינת בכל השטחים על-ידי בורות ושרידי רצפות — ככל הנראה של אוהלים או סוכות מגורים. מצבורים אלה נמצאו ישירות על-גבי הלס או על-גבי בורות ומצבורים של שכבה IV. מעל לשכבה זו ניבנו בשטח A הכתים הראשונים. שכבה I, שברוב המקרים נמצאה הרוסה ביותר בגלל הסחף, מאופיינת בריצופי אבן וחלוקים בכל השטחים, בבנייה מחודשת או בשימוש באלמנטים אדריכליים של שכבה II. שכבה זו נמצאה בשטחים H,C,B,A, כאשר שטח B היה קשה מאוד להפרדה משכבה II ולא נדון בו כאן. קיימת סינכרוניזציה

טבלה 1

פירוט הסינכרוניזציה של המבנים והשכבות בתל משוש

השכבה	שטח A	B	C	F	H
I	המשך השימוש בבניין 1039. תיקון בניין 2. ריצוף על-גבי בניין 88. מתקן ורצפה (81+93) על-גבי בניין 97; ברצפה מכלול קיראמי עשיר		מצודה 402 ובתים בעלי 4 מרחבים. קיראמיקה מועטה		שרידי רצפה ובורות החודרים לתוך בניין 314 של שכבה II
IIA	המשך התכנית הכללית שנוצרה בשכבה IIB. מספר תוספות ותיקונים בבתים פרטיים. מכלול קיראמי משכבת ההרס של בניין 167	מבנים שונים	המשך התכנית שנוצרה בשכבה IIB. שינויים בתכנית מבנים 410, 480, 410	בית בעל 4 מרחבים	שלב סופי של בניין 314. רוב הקיראמיקה מוצאה משלב ההרס של פאזה זו
IIB	בניית הבתים בעלי 4 מרחבים בשולי האתר. בניית בניין 1039. מצבורים קיראמיים רק בתוך הרצפות	מבנים שונים	תיקון ראשוני של מבני הציבור 480, 410, 409, 420. מצבורים קיראמיים מועטים	בית בעל 4 מרחבים	שלב ראשון של בניין 314. טיפוסים קיראמיים קדומים מוצאם מפאזה זו
IIIA	בניית מכלול הבתים הראשון 34, 74, 69	?	בניית מבני הציבור 480, 419?	קיראמיקה של שכבה III, אך אין מבנים	שרידי קירות ובורות
IIIB	שרידי רצפות, בורות אפר ותנורים		בורות אפר		בורות?
IV	בורות ורצפות	שרידי מערת מגורים	בורות		מערת מגורים

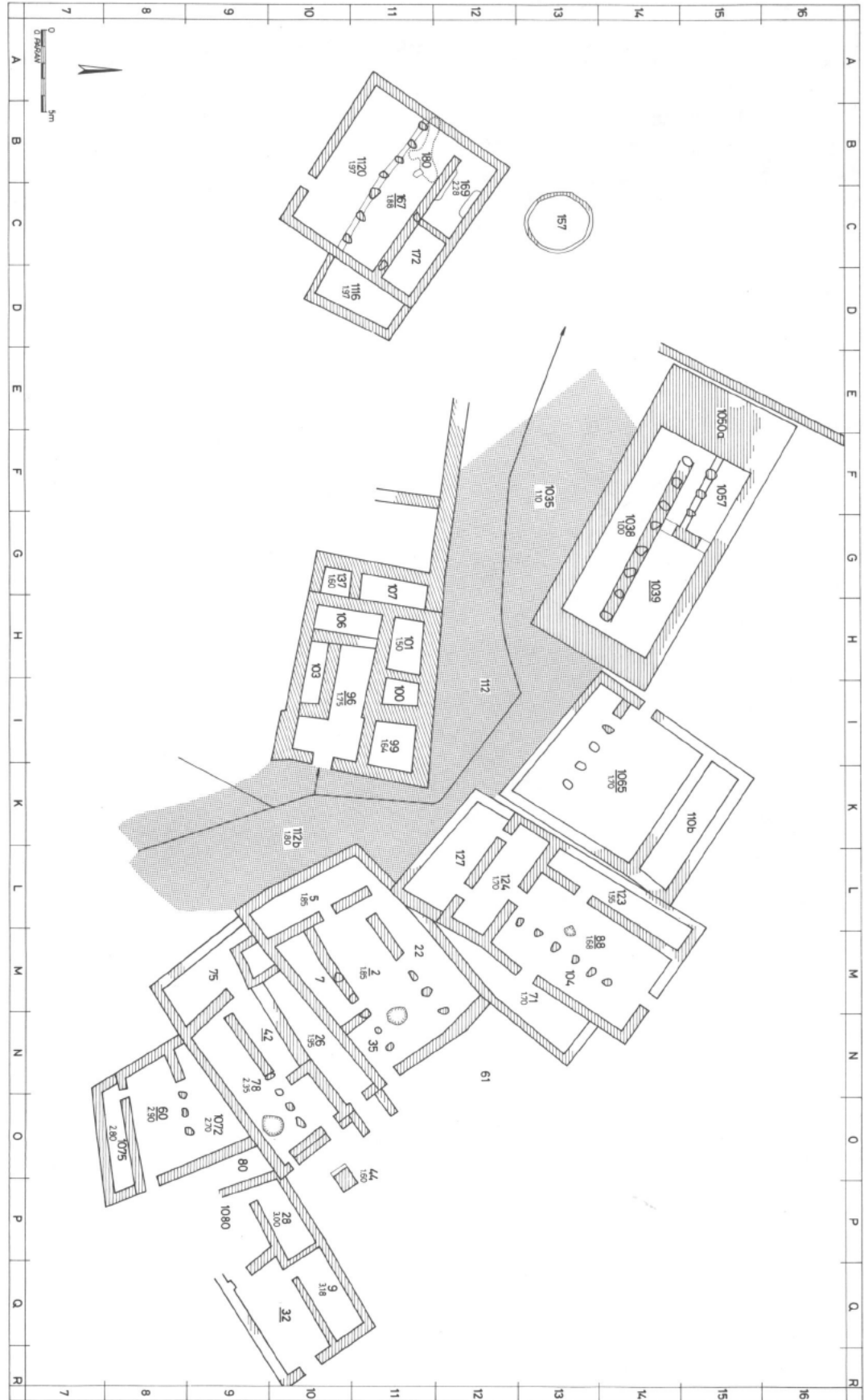

צויר 4: תכנית של שכבה II נישטח A

את אופיו של שלב IIIB כמצויין את ראשית התייש-  
בותם של נוודים למחצה באיזור שסביב לכארות תל  
משוש. נוודים למחצה אלה עדיין יושבים בסוכות או  
באוהלים. שרידיהם של אלה נתגלו בשטח בצורת  
רצפות לס, בורות בישול ומגורות.

בשלב השני, IIIA, ניבנו מספר בתים בשטחים A  
ו-C. בשטח H נמצאו מספר קירות לבנים מתחת  
לכניין 314 של שכבה IIIB. תכניות הבתים וטכניקת  
הבנייה מעידות על מסורת בנייה, שכן כבר קיים

שלהלן יתבסס בעיקר על הממצאים בשטח A. את  
שלהלן הקדום של שכבה III—IIIB איפיינו בורות אפר  
שהיו בורות בישול; מספר ממגורות, תנורים ורצפות  
לס מהודקות מכוסות בשרידי חומר אורגאני ואפר.  
הקיראמיקה של שלב זה זהה לשלב המאוחר יותר,  
IIIA, להוציא פרט אחד: עדיין אין בשלב הקדום כל  
רמז להופעתה של קיראמיקה פלשתית והמכלול כולו  
עדיין קשור קשר אמיץ עם הקיראמיקה הכנענית של  
דרום ארץ-ישראל (על כך ראה בהמשך). ניתן להבין

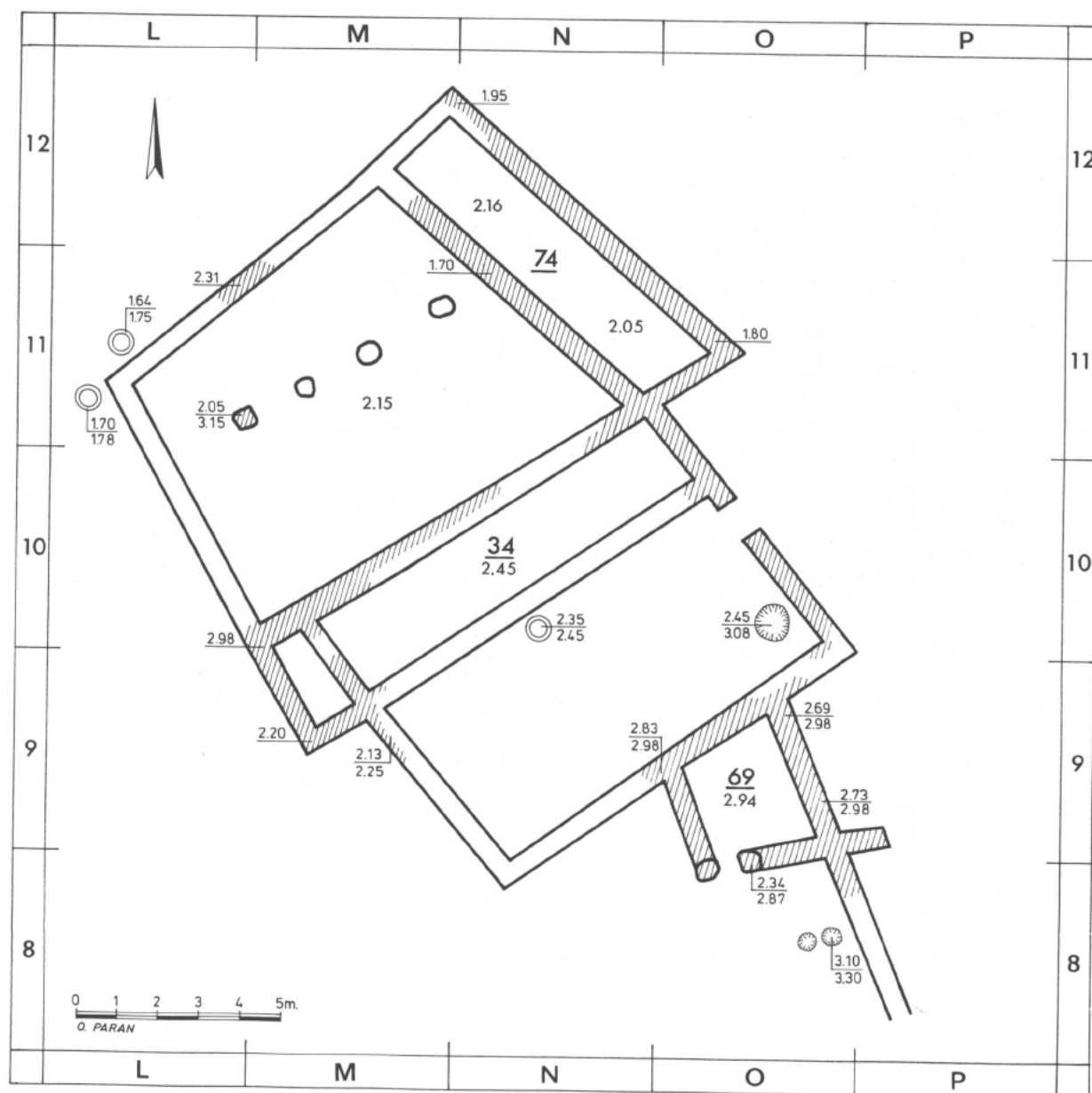

צויר 5: תכנית של שכבה III בשטח A

נשדדו בידי בוני בית מס' 2. בתכניתו של בית 74 כבר קיים דמיון רב לבניין התלת מרחבי. דרומית-מזרחית למכלול 34 + 74 נצמד בית נוסף, מס' 69, אך מתכניתו נשתמר רק חדר אחד. צפונית מן המכלול המתואר ומתחת לבניינים 88 ו-1039 נמצאו שרידים של מכלול שכן.

הקיראמיקה (ציור 9:11-11). — המכלול הקיראמי של שכבה III כולט בדלותו. עדיין מורגש חסרונו של לוקוס-מפתח ובו כמות רבה של כלי-חרס באתרם. מן הבחינה הכרונולוגית והטיפולוגית מייצגת הקיראמיקה של שכבה III את המכלול הקיראמי של דרום הארץ בשלהי המאה הי"ג לפנה"ס ועד למחצית המאה הי"ב לפנה"ס, כאשר מתחילה להופיע באיזור זה הקירא-

האבטיפוס של בניין בעל ארבעה מרחבים לצדו של המבנה הארכאי יותר, המשמר עדיין קווים מסוכת הנווד או אוהלו.<sup>14</sup> התכנית של שני המבנים המתוארים כאן (ציור 5) מדגימה היטב שלפנינו נקודת-תפנית אדריכלית בהתפתחות הבנייה הפרטית של תושבי תל משוש. בית 34 בנוי מחדר רוחבי צר, שבקצהו המערבי תא קטן. דרומית לחדר זה היתה חצר רחבת-ידיים, ובה נמצאו מתקני בישול. הכניסה למכי לול היתה מצד מזרח. בית 74 משוכלל יותר בתכניתו — אם כי היסודות העיקריים של בית 34 קיימים גם בו; חדר הרוחב והחצר הקדמית דומים, אלא שהחצר מוארכת יותר ומחולקת כבר על-ידי טור עמודים.<sup>15</sup> מטור העמודים נשתמר רק עמוד אחד. שאר העמודים

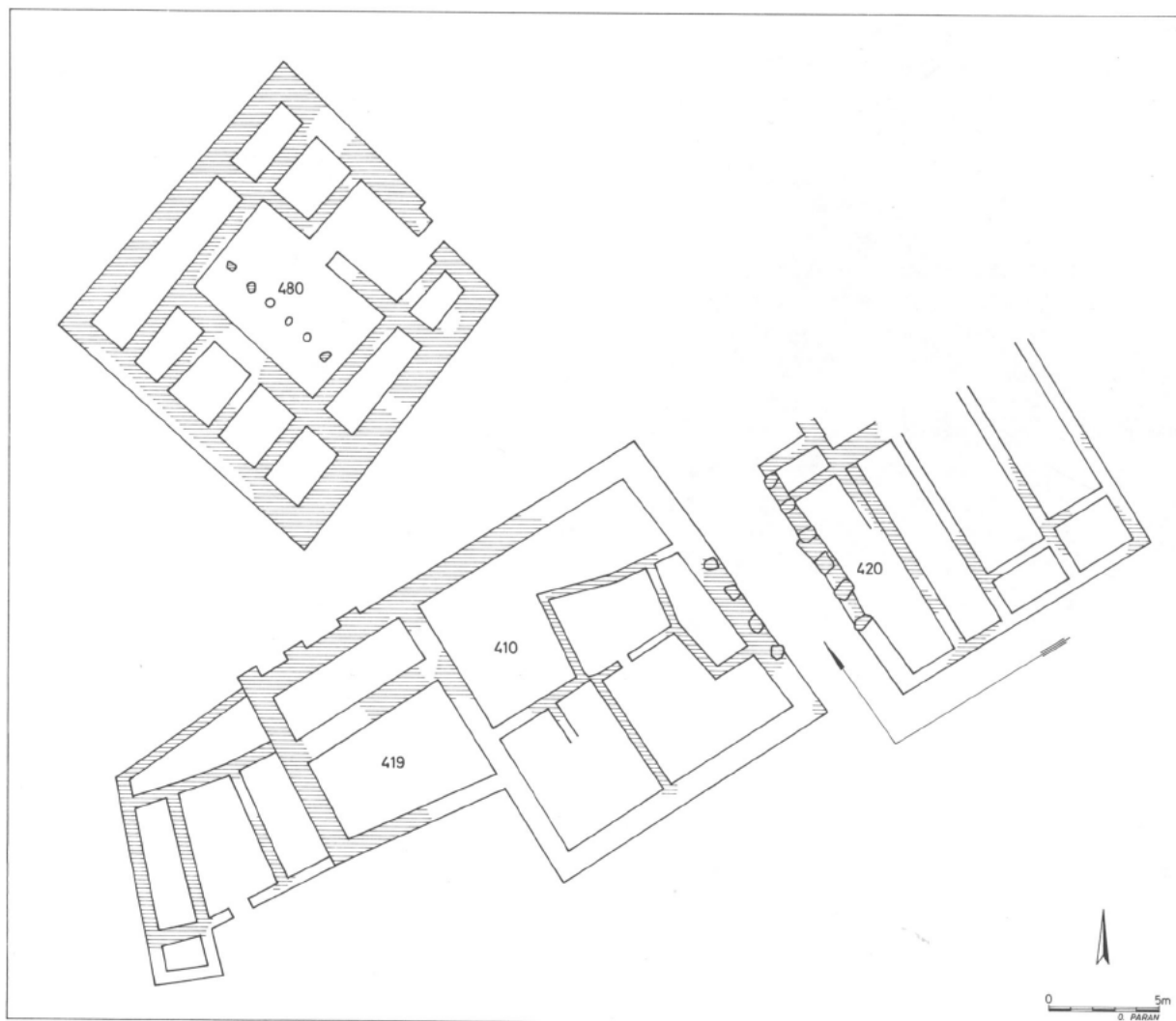

ציור 6: שטח C בשכבה II



ובצד הכניסה העיקרית. לחדר האחורי הרוחבי נספח תא מרובע קטן בצפון. גם בבית 2 יש מספר שינויים החורגים מן התכנית הטיפוסית של בתי ארבעת-המרחבים. הכניסה לבית זה אינה לחדר הקטורה, כי אם לאחד המרחבים הצדדיים. מרחב זה מחולק לשניים — לחדר מבוא קטן המופרד מן המרחב המרכזי בעמודים ולחדר הנמצא מאחורי כניסה זו. בין המרחב האמצעי והמרחב השלישי נמצאת שורת עמודים קצרה ובהמשכה קיר. חציו של מרחב זה (לוקוס 22) היה אפוא פתוח לחצר.

בית 88 הוא הטיפוסי ביותר. לבית זה היה במקורו חדר סגור שהיווה מרחב אחורי. לחדר זה נכנסו מן החצר הקטורה. מצדה האחד של החצר היה חדר מקורה, שנתחם בשורת עמודים כלפי החצר (לוקוס 104), ומצדה השני נמצא חדר ארוך וצר (לוקוס 123). לבית זה נוספו חדר (?) נוסף (לוקוס 127) מאחורי חדר-המגורים ולו שתי כניסות מחדר זה; וחצר ממזרח לבית, שסגרה את הפער שבין בית 2 לבית זה.

בשטח A נמצאו שני בתים בעלי שלושה מרחבים. לאלה חסר המרחב האחורי הרוחבי. הכניסה לבית 60, שהוא הקטן משניהם, היא דרך החצר הקטורה, וממנה פנו לשני החדרים 1075 ו-1072. הכניסה לבית 167 (לוח כז: 2) היא רוחבית: לחצר 1120 נכנסו ממערב וממנה נכנסו לחצר 167 ולחדרים הסמוכים לה. לבית זה נוסף בשלב מאוחר יותר עוד חדר. רוחבו היה כשני-שלישים בלבד מרוחב הבית; הכניסה לחדר זה היתה מחצר 167.

במרכז שטח A נחשף מבנה נוסף, מס' 96, אך זה לא שימש למגורים. בבית נמצאה שורה בת שלושה חדרים בצפון, ובאחד מהם נמצאו כוּר־היתוך ושרידי נחושת. מתקן נוסף היה בדרום הבית (לוקוס 103) ששימש, ככל הנראה, ממגורה. מבנה נוסף, ציבורי, נחשף בצפון הרובע — בית 1039. זהו מבנה מלבני וארוך, בעל קירות עבים במיוחד. נראה שקירות אלה נשאו עליהם קומה שנייה. לאורך מרבית המבנה ובאמצעו נמשכה שורה עמודים, שחילקה אותו למרחב צפוני ולמרחב דרומי. בין העמודים היתה מחיצה רחבה, שהתנשאה לגובה של 0.60 מ' בערך. הפתחים בין המרחב הצפוני והמרחב הדרומי היו בשתי קצותיה של מחיצה זו. בחלקו המערבי של המבנה נמצא מסד לבנים גדול (לוקוס 1050א') ששימש כגרם מדרגות לקומה השנייה ומעליו יש לשחזר מגדל. הכניסה למבנה זה לא השתמרה, אולם יש לשחזרה בקיר הצפוני. הכניסה כללה פורטיקו (לוקוס 1057), שנתחם בשלושה עמודים. בין עמודים אלה ובין המחיצה המרכזית נוצר מסדרון, שממנו היו הכניסות לחדרים השונים של המבנה, בעוד שהכניסה לגרם המדרגות היתה מהפורטיקו עצמו. מבנה זה שימש כאחד ממרכזי

מיקה הפלשתית. כטיפוסים קדומים במכלול נציין את הקדרות (ציור 8,5:9), הקערות המזוות (ציור 4,1:9) ואת סירי-הבישול (ציור 9,3:7-9).<sup>16</sup> גם הקנקנים, שמהם נשתמרו רק שפיות, מעידים על טיפוס שעדיין קשור לקיראמיקה הכנענית של שלהי תקופת הברונזה המאוחרת בדרום הארץ. הקערית (ציור 2:9) היא, ככל הנראה, פלשתית קדומה מסוג דמויות-פעמון (Bell Shaped), שדומות לה נמצאו בתל אשדוד.<sup>17</sup> מן הראוי לציין את חסרונם המוחלט כמעט של הפיטסים בעלי שפת-הצווארון. כלי זה, הקשור ביישובי ההתנחלות שבהר המרכזי ובגליל, נעדר — להוציא מספר מקרים נדירים — כדרום. הופעתו כיום בכמות רבה בעבר-הירדן מעידה על קשרים אמיצים שהיו קיימים בין תושבי עבר-הירדן למתנחלי ההר המרכזי והגליל ועל השוני בינם ובין המתנחלים בהר חכרון ובנגב הצפוני.<sup>18</sup> בשכבה III עדיין אין המירוץ הפרוע מופיע ורוב הקערות אינן צבועות, להוציא שרידי צבע אדום במספר מקרים — לרוב על-גבי השפה (צביעת שפתון).

קשרי הקיראמיקה של שכבה III עם הקדרות הכנענית בדרום הארץ מעידים על הקשרים שהיו קיימים בין המתנחלים בנגב הצפוני לבתי המלאכה הכנעניים בשפלת החוף. אם אמנם קשר זה מבטא יותר מאשר יחסי-מסחר בלבד — בכך נדון להלן, בפרק א'.

## ז. שכבה II

שכבה II היא השכבה העיקרית בתל-משוש ובה הגיע היישוב באתר לשיא פריחתו (ראה ציור 12). בשכבה II מופיעים לראשונה מבני-ציבור, כגון בית 1039 בשטח A ומבנים 410, 420 ו-480 (שראשיתם אולי עוד בשכבה IIIA!) בשטח C (ראה לוח כז: 1). יש לציין שבשכבה זו אנו עדים להופעתם של בתי-מגורים מטיפוס בית ארבעת-המרחבים, או לגי-רסאות שונות של טיפוס זה, הוזהר בעיקרו לבית הישראלי הטיפוסי, ששימש במשך כל תקופת הברזל II. זוהי הופעתו הקדומה ביותר של טיפוס זה וניתן לעקוב אחר התפתחותו מן המבנה הארכאי המופיע בשכבה IIIA.

שטח A (לוח כז: 2 וציור 4) — הבתים מטיפוס בית ארבעת-המרחבים שנחשפו בשטח A הם בתים 42, 2 ו-88. מרחביהם האורכיים, הפונים לחצר, תחומים בצורות שונות.

בבית 42 המרחב הצדדי האחד (לוקוס 78) הוא יחידה המקורה במערבה ובחלקה המזרחי היא תחומה בשורת עמודים; לחצר הקטורה מחיצה באמצעיתה, המחלקת אותה לשניים, וממנה אין גישה למרחב האורכי השלישי (לוקוס 26), והכניסה למרחב זה, שהוא חדר ארוך וצר, היא דרך פתח בחזית הבית

בתל משוש הוא העשיר ביותר שנמצא עד כה באתר, שכן הרס השכבה היה פתאומי (רעידת אדמה? חורבן מידי אויב?) והמכלולים נקברו תחת מפולת הלבנים. בשלושה שטחים שבהם נמצאו המכלולים קיים שוני הנובע מאופי המבנים שבתוכם נמצאו: בשטח A נמצא מכלול עשיר יחסית בבית 167. מכלול זה שייך לבית פרטי והוא מסופה של שכבה IIA; בשטח H נמצא בבניין 314 המכלול הקיראמי הגדול ביותר של שכבה II. בניין זה היה, ככל הנראה, בית פרטי אמיד והיה בו חדר פולחן (ראה לוח כד: 1). חלק מן הכלים הם כלי פאר, שנצטברו כאן קרוב לוודאי בתקופה שבה שימש החדר לפולחן, בשתי הפאזות של שכבה II. העדות הטובה ביותר למשך חייה של השכבה הן הקעריות ה'מדייניות' מחדר 303 בבניין 314, הטיפוס הקדום של סיר-הבישול (ציור 10: 5) והקדרות הפלשתיות. בבניין 480 נמצאו בעיקר קנקני ממגורה, השייכים למחסן שהיה בקומת-הקרקע של המבנה וכן מספר קובעות וכלי גדול עם מסננת (לוח כד: 3). השוני המובהק בין המכלול של שכבה III למכלול של שכבה II נובע בעיקר מעושר הממצא של שכבה זו ומן העובדה שרוב-רובו של המכלול מוצא משלב החורבן של השכבה (באמצע המאה ה'א') ולא מראשיתה. שינוי טכני משמעותי שחל במכלול שכבה II הוא הופעת מירוק משני סוגים: מירוק יד עבה וצפוף, המכסה את כל פני הכלי, ומירוק יד פרוץ. מירוק היד הצפוף והמעולה נמצא בעיקר על-גבי כלי פאר כמו הפכים והקערות (ראה בהמשך<sup>23</sup>). יש לציין גם את מספרם הגדול של כלים צבועים, לעומת חסרונם המוחלט כמעט בשכבה III.

קערות וקדרות — אופייניות במיוחד לשכבה II קערות ממורקות מירוק יד צפוף ומעולה ולהן ידית-בריה (ציור 10: 1-3). הופעתן הקדומה של כלים אלה אינה תמוהה ותחילתן עוד בסוף תקופת הברונזה המאוחרת. קערות מפוארות אלו מקדימות בצורה רתן ובטכניקת מירוק היד המעולה שלהן את הקערות השומרוניות. ניכר הדבר, שהטכניקה והצורה של טיפוס קערות זה התפתחו באחד מבתי המלאכה שבחוף הדרומי של פניקיה ומשם הועברו בסוף המאה ה' ובראשית המאה ה'ט' אל ממלכת ישראל. יש קרבה רבה בין הקערה המתוארת בציור 10: 3 ובין הקערה מטיפוס 'ג' משכבה XI שבתל קסילה<sup>24</sup>. לקערה המתוארת בציור 10: 4 יש מקבילה בתל פרעה (ד) 3-6 CPP 18E, שם היא מתוארכת לקברים מן השושלת ה'כ'. הקדרה בציור 10: 7 עדיין מעוצבת במסורת של קדרות ה'התנחלות' המוכרות בעיקר מצפון הארץ.<sup>25</sup> הקדרות הפלשתיות (ציור 10: 13-14) הן מטיפוס א' על-יפי חלוקת ע' מזר. טיפוס זה מאופיין ב'שפת העוגן' והוא אופייני לשכבות XII-XI בתל קסילה.<sup>26</sup>

המינהל של היישוב, וכן כנקודת הגנה צבאית וכמגדל תצפית. על כך מעידים בנייתו המאסיבית ומיקומו בנקודה הגבוהה ביותר בתל משוש.

שטח H — כאן נחפר מבנה אחד (314),<sup>19</sup> שהמשיך להתקיים במשך כל זמן קיומה של שכבה II. זהו בית חצר אופייני, שהכניסה אליו היתה במזרחו (קיומו של לוקוס 343 כמרחב סגור, כהצעת פ' פריץ, מוטל בספק). מצפון לחצר המרכזית היו שני חדרי רוחב צרים וממערבה טור של שלושה חדרונים, ששניים מהם — 307 ו-311 — היוו יחידה אחת, שהכניסה אליה היתה דרך 307. בחדר זה נמצא גם רוב הממצא החשוב של בניין 314. כאן נמצאו כלים מעוטרים מפוארים מן החוף הפניקי: כלי דריגוני (ראה לוח כה: 1) וכלי שחור-עלאדום (לוח כו: 2); שברי קערות 'מדייניות' (לוח כד: 4), ראש אריה עשוי שנהב, ששימש כידית (לוח כו: 3), ומספר צלמיות אבן מוזרות בצורתן, ששימשו כתפרים (ראה לוח כד: 1-2). ממצא מעניין זה, יחד עם הכיור שנחשף בפירת החדר, מעידים על אופיו הפולחני. חדרי פולחן ששימשו לפולחן ביתי נפוצים מאוד בתקופת הברזל I ברחבי ארץ-ישראל והם בין המאפיינים החשובים של תקופה זו.<sup>20</sup>

שטח C<sup>21</sup> — בשטח זה אנו עדים להשתמרותה של תכנית, שעקרונותיה האדריכליים מצויים כבר בעיר הכנענית של תקופת הברונזה המאוחרת: קיומם של מבני ציבור ליד שער העיר או בכניסה העיקרית אליה. מערבית לפתח הכניסה (ראה ציור 6) ניצב מבנה דמוי מצודה (410). מבנה זה הוא בעל חצר גדולה שאליה צמוד ממערב מגדל בעל קדמות קישוטיות. חלקים ממבנה זה בנויים בטכניקת בנייה שהיתה רווחת במצרים ובשפלה הדרומית: קירות לבנים ויסודות לבנים ללא שימוש באבן (ראה לוח כז: 1). גם אופיו הקישוטי של קיר האומנות מרמז על מוצאו של המבנה מאותו איזור. בסמוך למבנה זה ניצב בניין 480, שגודלו 15×15 מ' בערך ותכניתו מצרית-כנענית מובהקת. הוא דומה דמיון רב לבניין 1500 שבבית-שאן.<sup>22</sup> מזרחית לכניסה השתרע מבנה בעל חדרים מוארכים, אולי בניין מחסנים. הסטראטיגרפיה המקומית בשטח מורה, שמבנים 410 ו-480 ניבנו ישירות על-גבי הבורות של שכבה IIB, ואילו שכבה IIA, המאוחרת פינת על-ידי בתים בשטח A, חסרה כאן לחלוטין. ניתן להניח אפוא, שבשלב IIIA כבר ניבנו היחידות 410, 480 (ואולי גם 420?).

הכניסה ליישוב באיזור זה היתה בין המבנים 410 ו-420. הקירות הפונים אל המעבר חוזקו בעמודים קונסטרוקטיביים. הדרך עלתה אל הכניסה מצד דרום-מזרח לאורך חזית המבנה 420. הקיראמיקה — המכלול הקיראמי של שכבה II

משוש מקדימה קבוצה זו כ-50-100 שנה בערך, ויש בה כדי ללמד על ההתפתחות של קבוצה זו מתוך טכניקות שהיו נהוגות במאה ה'א'.<sup>31</sup> תאריכם של הכלים נקבע על-פי המכלול שבו נמצאו; ממצא דומה במגידו, שכבה VI, ובתל אבו הואם שכבה IV תומך בתאריך המוצע כאן.<sup>32</sup>

פכיות (ציור 10:10-11). — הפכית שבציור 10:10 היא מן הטיפוס המקדים את הפכית השחורה. הפכית צבועה חום-אדום וממורקת; הפכית השנייה (ציור 11:10) צבועה שחור וממורקת והיא מן הקדומות שבטיפוס זה, שנמצאו עד כה במכלול של המאה ה'א'.<sup>33</sup> בין מאפייניו הטיפולוגיים של הטיפוס הקדום יש לציין את הבסיס הרחב — הכמעט דיסקי — צוואר מוארך מאוד וידיית שהיא גדולה מאוד ביחס לגוף הכלי. על-פי הממצא בתל משוש נראה, שמקורה של הפכית השחורה בדרום הארץ.

פיקסיס (ציור 9:10). — כלי זה שייך לקבוצה הקדומה של הקיראמיקה בשכבה II. צורתו המוגבהת ועיצובו העדין מעידים על היותו מוצר שיובא מאיזור החוף הדרומי ומתחום הקדרות הפלשתית. יחד עם הקדרות הפלשתיות והקעריות ה'מדייניות' יש לתארכו לשלהי המאה ה'ב'.

נר (ציור 15:10). — זה מעוצב במסורת תקופת הברונזה המאוחרת והוא עדיין עמוק מאוד ודמוי-קונכייה.<sup>34</sup>

פך-סיר (ציור 13:9). — מצוי כבר בשכבה זו. קנקנים (ציור 16-14:9). — הקנקן הקדום הטיפור-לוגי מובא בציור 14:9 (וראה לוח כב:5). טיפוס זה ממשיך במתארו את קנקני תקופת הברונזה המאוחרת, אך עדיין מצוי במכלולי החוף הדרומי במשך המאות ה'ב' וה'א'.<sup>35</sup> קנקן זה הוא אב-טיפוס של הקנקנים ישרי-הכתף של תקופת הברזל III-II.<sup>36</sup> הקנקנים שבציור 15:9-16 הם דמויי-ביצה וקרובים כבר במתארם לקנקני שכבה I (וראה להלן, עמ' 165). הטיפוס של שכבה II מזוהה במקצת בכתפו ביחס לקנקני שכבה I ובכך הוא קרוב יותר, מבחינה טיפולוגית, לקנקני תקופת הברונזה המאוחרת. הקנקן מצוי בשכבה XI של תל קסילה ובכמויות גדולות — בשכבה X שם.<sup>37</sup>

פיטס (ציור 17:9). — כלי זה הוא אב-טיפוס לפיטסי תקופת הברזל II ודומים לו מצויים במכלול של כונתילת עג'רוד (סוף המאה ה'ט'). הפיטס ממשיך להתקיים עד למכלולים של סוף המאה ה'ח' — באר-שבע II ולכיש III.<sup>38</sup>

מן הראוי להדגיש, כי במכלול הקיראמי של שכבה II כבר מורגשות מגמות של התפתחות קיראמית לעבר המכלולים המובהקים והמעוצבים של תקופת הברזל II. ונראה, שבמשך המאה ה'א' — ובייחוד באיזור החוף והשפלה — מתפתח חלק נכבד מטיפוסי הקירא-

קערת העציץ המצרית (ציור 17:10) נמצאה בשטח H ודומה לה נמצאה גם בשטח A. הקערה היא בעלת בסיס מנותק-חבל, וקרוב לבסיסה נראים סימני לחיצה של אצבעות הקדר; הכלי עשוי מטין ובו סימנים של קש ששימש כחומר מלכד. חשיבותו העיקרית של הקערות היא בהיותן עדות לקשרים מסחריים בין תל משוש למצרים במשך תקופת קיומה של שכבה II. תאריך הקערות הוא השושלת ה'ט' והכ'.<sup>27</sup> את הקערה ה'מדיינית' (ציור 18:10; לוח כה:1) מאפיין טין מפולם היטב. היא מחופה חיפוי ורוד וממורקת ועליה צביעת דגמים בשחור ובאדום. זמנה: המאות ה'ג' וה'ב'.<sup>28</sup>

קובעת (ציור 16:10). — כלי זה מצוי ביותר בתקופת הברזל I ונדון בהרחבה בידי רות עמירן.<sup>29</sup> ואולם, אין בו כדי לאפשר תיארוך מדויק במסגרת תקופת הברזל I.

סירי בישול. — בשכבה II מצויים שני סוגים של סירי-בישול: הטיפוס הקדום (ציור 5:10), שהוא בעל שפה משוטחת המקופלת כלפי פנים; טיפוס זה מופיע עוד בסוף שכבה III. לצדו מופיע כבר הטיפוס השני (ציור 6:10) שהוא בעל שפה מרוכסת. סיר זה ממשיך את קיומו גם בשכבה I.

פכים. — הפך הכדורי (ציור 12:9) וכן הפך הדו-גוני (לוח כה:2) הם בין הכלים המעניינים ביותר שנמצאו בתל משוש.<sup>30</sup> הכלים נעשו משני חצאי-כדורים שהודבקו יחד ויצרו כדור מדויק כמעט. הכלי הדו-גוני קוטרו כ-30 ס"מ. הפך הכדורי הוא קודמו הטיפולוגי של הפך משכבה I (ציור 6:11) ובשניהם יש מן האב-טיפוס של הלגין המאוחר יותר. הפך הדו-גוני שייך לטיפוס 2, על-פי חלוקת עמירן. צבעו כתום-צהוב ועליו מצוירים מעגלים בצבע שחור המקיפים מעגלים בצבע אדום. הקווים האופייניים במיוחד לפך מתל משוש הם: הידיית הכפולה מחוברת מתחת לרכס ובמקום חיבורה לגוף הכלי יש זיזים המחקים מסמרי מתכת; במרכז הכלי עובר פס אופקי רחב. מול הידיית ובמרכז הכלי מצוי (כך על פי רות עמירן) עיטור הממלא את החלל שבין שני חצאי הכדורים מהם מורכב הכלי. העיטור שעל-פני הכלי מתל משוש הוא מעגל שהיה צבוע, ככל הנראה, באדום במרכזו.

צפחת. — יחד עם פך זה ובאותו הלוקוס שבבית 314 בשטח H, נמצאו גם צפחת גדולה מאוד (לוח כה:2) צבועה אדום וממורקת מירוק יד צפוף. גם צפחת זו עשויה משני חצאי-כדור. הצפחת מעוטרת בשחור ועיטורה מורכב משלושה אלמנטים: מעגלים חד-מרכזיים, דגם רשת מתחת לידיית וארבעה צלבי-מלטה על דפנותיה. השטחים שבין המעגלים צבועים לבן. טכניקת העיטור והצביעה של הצפחת אופיינית לפכי 'שחור-על-אדום' בתקופת הברזל II. הצפחת מתל

התפתחות הטיפוס מתוך האבטיפוס הקדום המופיע בסוף תקופה הברונזה המאוחרת ובמעבר לתקופת הברזל I.<sup>40</sup>

קובעת (ציור 2:11). — כלי זה אופייני לתקופת הברזל I, אך אינו מהווה קריטריון קיראמי-טיפולוגי. הוא מצוי בתל קסילה שכבה X, בתל פרעה (ד), קברים 615 ו-542 ובתל אסדר.<sup>41</sup>

פד-סיר. — כלי זה מופיע כאן לראשונה. הוא מצוי בשפע בבאר-שבע בתקופות מאוחרות יותר (החל משכבה VI). טיפוס דומה מצוי גם בתל פרעה (ד), קברים 627-644.

פך (ציור 6:11). — זהו כלי שבסיסו מעוגל, והוא קרוב מבחינה טיפולוגית לכלים הצבועים המפוארים הלא-מקומיים, שנמצאו בשטח H שכבה II (לעיל, עמ' 164). הכלי הוא חיקוי מקומי למשפחת כלים זו והוא ממורק במירוק פרוע. פך אחר (ציור 4:11) אופייני ביותר למכלולי הברזל I בבקעת באר-שבע. הוא גדול כממדיו ושתו מקופלת כלפי פנים; טיפוס זה נמצא בתל אסדר שכבה III ובחפירות היישוב הקודם של באר-שבע.<sup>42</sup>

קנקנים. — אלה שנמצאו בשכבה I זהים ברובם לאלה שמצא כוכבי בחפירותיו בתל אסדר השכן. גובהם מגיע ל-45-50 ס"מ בערך. צורתם וה-Ware הזהים מעלים על הדעת שאלה כמו אלה מקורם באותו בית-יוצר (בתל משוש?) וכך נוצרת סינכרוניזציה מוחלטת בין תל משוש שכבה I לתל אסדר שכבה III.<sup>43</sup>

הנתונים הטיפולוגיים שנמנו כאן מאפשרים לנו לתארך את הקיראמיקה של שכבה I לסופה של תקופת הברזל I. כתאריכים מוחלטים נעדיף מרווח רחב במקצת: סוף המאה הי"א וראשית המאה הי" לפנה"ס.

#### ט. שטח G

שטח G ממוקם בתל המרוחק כ-200 מ' מערבה ליישוב ההתנחלות (ראה ציור 7). ראשיתו של השטח בחתך, שמטרתו העיקרית היתה לברר את הסטראטי-גרפיה שבתל; הסתבר, שלאחר שניטש היישוב האחרון של אתר ההתנחלות — בסופה של שכבה I — נוצר פער בהתיישבות בתל משוש והיישוב מתחדש רק לקראת סוף המאה הז' לפנה"ס.

מתחת לשכבה הביזאנטית-מערבית הקדומה של המנזר הנסטוריאני (וראה בהמשך) נתגלו ארבעה שלבים השייכים לשכבה אחת, שתאריכה הוא סוף תקופת הברזל II (המאה הז', וראה בהמשך). בחלקו הדרומי של החתך הגענו לקרקע בתולה והתברר שלא היה קיים יישוב קדום לתקופת הברזל II בתל. לא נמצאו שרידיה של שכבה מן התקופה הפרסית, למרות שנתגלו מספר שברי חרס מאותה תקופה ושבר של

מיקה שיהיו אופייניים ביותר במאות הי' והט'. הקשרים הרבים שהתקיימו בין מכלול שכבה II ובין החוף הדרומי והשפלה מעידים על שילובו הכלכלי של היישוב בתל משוש במערכת הכלכלית והפוליטית של אותו איזור, אשר במהלך המאות הי"ב והי"א שלטו בו הפלשתים.

#### ח. שכבה I

שכבה זו נמצאה סחופה ביותר בשטח A, ואילו בשטח C נמצאו מספר מבנים משכבה זו, שמתוכם ניתן לעמוד על אופייה ועל השינויים שחלו בשטח.

שטח A. — מספר מבנים משכבה II המשיכו להתקיים בשכבה I תוך שינויים קלים (למשל, בניין 1039 ובית 2). מבנים אחרים יצאו מכלל שימוש ועליהם הופיעו ריצופי אבן וממגורות, שחדרו לתוכם: מעל בית 167 נמצאו ריצוף ומספר עמודים השייכים, ככל הנראה, לבית ארבעת-המרחבים של שכבה I. בית 96 נהרס ובמקומו קיימת רצפה ועליה כלים (לוקוסים 83+91). רצפה זו קשורה למספר מתקנים שהונחו על הריסות הקיר הצפוני של בית 96 (לוקוסים 108, 108a). ייתכן שאחד המתקנים (לוקוס 108a) שימש כבית-כד.

שטח C. — בשטח זה נהרסה שכבה II כליל וניבנו עליה בתי-מגורים, כגון בית 454 שהשתמר במלואו; בית זה הוא בית ארבעת-מרחבים טיפוסי. אופיו של שטח C בשכבה II באיזור של מבני ציבור השתמר בחלקו, ועל בניין 410 של שכבה II ניבנתה בשכבה I מצודה (בניין 402). למרות שחלקה הדרומי של המצודה נמצא סחוף, ניתן לשחזר את תכניתה. המצודה הוקפה קירות חיצוניים עבים ביותר, ובהם קדמות ונסגות. במרכז המצודה היתה חצר קטנה וזו הוקפה בשורות חדרים מארבעת עבריה. מצודה זו, הצופה על הבארות שבנחל, שימשה את התושבים כמגדל-עוז. את הופעת המצודה יש לקשור בהרעת תנאי הביטחון בבקעת באר-שבע ונראה שזו מופיעה בד בבד עם המצודה שניבנתה בבאר-שבע בשכבה VII. במקביל לירידתו של היישוב בשכבה I בתל משוש חל, ככל הנראה, מעבר של תושבים לתל עירא הסמוך. תל זה מאפשר תנאי הגנה שהם טובים לאין ערוך מאלה שבתל משוש.

הקיראמיקה (ציור 11:6-1). — מספרם של המכ"לולים הקיראמיים שנמצאו בשכבה אינו רב והטוב שבהם הוא לוקוס 91+83, רצפה שכיסתה את מבנה 97 של שכבה II. להלן נביא מבחר מייצג מלוקוס זה. קדרה (ציור 11:1). — כלי זה חשוב במיוחד, שכן הוא אבטיפוס של הקדרה היהודאית בתקופת הברזל II ב. קדרה זוהי כמעט לחלוטין מצויה בתל ציפור, שכבה I, ובאתר זה ניתן גם לעמוד על

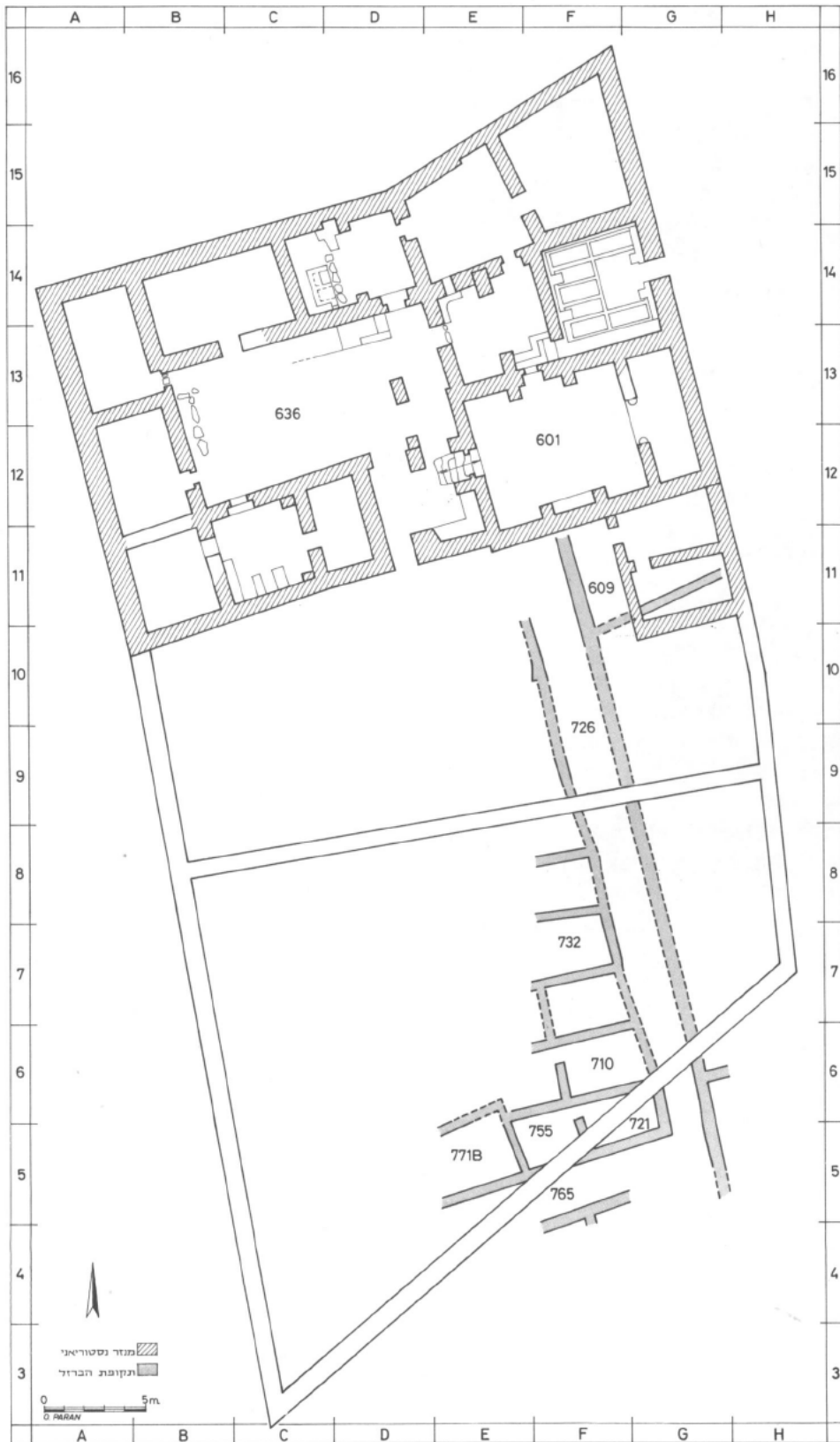

צירור 7: שטח G בתקופת הברזל II והמגזר הנסטוריאני

על יסודות של אבן. רוחב הקירות בין 40 ל-55 ס"מ ולפעמים גבוהים יסודות האבן מן הרצפות ומשמים מעין מסד לקירות. לא קל להגדיר את תפקיד הבניין, אך ברור שהוא גדול מכדי לשמש כבית פרטי, אבל הוא גם אינו מצודה, שכן קירותיו חלשים מדי. המספר הרב של תנורים בחדריו מצביע על כך שגרו בו בני אדם רבים, ואפשר ששימש אכסניה לעוברי-אורח או תחנת דרכים. סיוע נוסף להבנת תפקיד הבניין מביאים האוסטרקונים שנמצאו בו. על-פי אלה ניתן להניח, שהבניין מילא גם תפקיד ציבורי. מכל מקום, ברור שהבניינים, כמו גם היישוב כולו, הוקמו מתוך תפיסה ותכנון אחידים. בעיית ביצורו של היישוב עדיין נש' ארה פתוחה ולא באה על פתרונה בעת החפירה, שכן הסחף שחק את רוב הקצה הדרומי של התל.

שלב 1. — רוב שרידי היישוב של שלב זה נסחפו ומשום כך אופיו בשלב זה אינו ברור. מכל מקום, נראה שלא היה הבדל רב בין היישוב בשלב זה ובין יישובי השלבים הקודמים. ייתכן אפילו שחלה ירידת מה ברמת האחזקה של תחנת-הדרכים, שכן הרחוב אינו מרוצף. בריבוע F11 נסתם הרחוב בחלקו ונשאר רק מעבר צר. מעט מאוד קיראמיקה נמצאה משלב זה ועל כן אפשר לשער, שהיישוב נעזב ולא נחרב.

הקיראמיקה (ציור 11). — החפירה בשטח G על ארבעת שלביו העלתה כמות גדולה של קיראמיקה, אך רק מעט מן השברים ניתן היה לחבר לכלים שלמים. המכלול הקיראמי בשטח זה הוא אחיד, ואין להבחין בטיפוסי כלים הקיימים בשלב זה של היישוב וחסרים באחר. מכלול הכלים מצביע על שני מקורות: כלים אופייניים לאתרי יהודה בסוף תקופת הברזל; כלים שהם אופייניים לעבר-הירדן המזרחי.

קערות (ציור 11: 7-8). — הקערות שנמצאו בשטח G הן מיטפוסים שהם נפוצים ביהודה.<sup>45</sup> הן עשויות היטב, והצבע השולט בהן ורוד-כתום. לעתים הן מחופות חיפוי אדום דליל. מרביתן מרוקות בפנים ועל השפה במירוק אבניים בצורת טבעות. סוג נוסף של קערות הן קערות המורטאריה (ציור 11: 9).<sup>46</sup>

סירי בישול. — סירי הבישול שנמצאו הם משני טיפוסים: הסיר בעל הפתח הרחב והצוואר הקצר (ציור 11: 11),<sup>47</sup> והסיר בעל הצוואר הגבוה והצר, המחורץ במספר משתנה של חריצים (ציור 11: 10).<sup>48</sup> הצבע השולט הוא חום-אדמדם והצריפה מתכתית.

פכיות ולגינים. — הפכיות האופייניות לסוף תקופת הברזל נדירות בתל מוש, אך לעומת זאת נפוצים לגינים משני סוגים: לגין גדול ודקדופון (ציור 11: 12), צרוף היטב, טבול במרח ורוד-כתום וממורק מירוק אופקי בלתי מסודר;<sup>49</sup> לגין קטן וצר (ציור 11: 13) ולו דופן עבה.<sup>50</sup>

קערית אטית אדומת דמויות. ואלה השלבים המרכיבים את היישוב של תקופת הברזל II:

שלב 4. — זהו השלב הקדום ולמעשה הוא חסר חשיבות; אין בשלב זה כל שרידים אדריכליים וניתן להניח, ששלב זה קשור להקמת שלב 3. את שרידי שכבות האפר השייכות לשלב 4 יש לייחס למקימי היישוב של שלב 3, שבנו בשולי הגבעה מדרגות-תמך ומילאו אותן באפר. לאחר מכן השתמשו במדרגות אלה בתור יסודות לקירות של שלב 3. דוגמה טובה לשימוש מעין זה הוא קירו הדרומי של לוקוס 765. חלקו התחתון בנוי לבנים ומעליו יש יסודות אבן השייכים לקיר של שלב 3. בנוסף לשכבות המילוי של שלב 4 נמצא גם בור גדול השייך לשלב זה.

שלב 3. — זהו למעשה השלב היסודי של היישוב. היישוב ניבנה לפי תכנית כללית מחושבת ומתוכננת וזו נתקיימה עד לחורבנו (בשלב 1). הבניין המרכזי הגדול והרחוב נתקיימו כבר בתכנון הראשוני שנעשה בשלב זה; החדרים של שלב ראשוני זה היו מרוצפים מרצפות אבן, בניגוד למה שאובחן בשלבים המאוחרים יותר. בשתי בדיקות כחלק הצפוני והדרומי התברר, שהרחוב של שלב זה היה מרוצף.

שלב 2. — תכנית היישוב בשלב 2 זהה רובה ככולה לזו של שלב 3, אלא שרצפותיו של שלב זה לא תמיד היו ברורות כמו אלה של קודמו. הסיבה העיקרית לכך היא, שפעמים רבות ממלאות שכבות אפר עבות את הרווח שבין שלב 1 לשלב 3. בשכבות אפר אלה נמצאו שברי חרס רבים, וגם האוסטרקונים שנמצאו עד כה באתר נמצאו ביניהם.<sup>44</sup> שכבות אפר אלה מהוות, ככל הנראה, מצבורי חיים (living layers) אחדים שמעל לשלב 3. ובכל זאת, יש נתונים מספיקים המאפשרים לקבוע שיש כאן שלב העומד בפני עצמו. מעידים על כך הרחוב המרוצף והתנורים שבתוך חדרי הבניין.

הרחוב 726 הוא אחד משני האלמנטים הבולטים ביותר שנחשפו בשטח G, וכפי שכבר צוין, הוא היה מרוצף בשני השלבים 3 ו-2 (אבל לא בשלב 1). משני צדדיו של הרחוב עמדו מבנים. תכניתם של המבנים האלה עדיין אינה ברורה ותובה רק לאחר שיורחב החתך. הרחוב נחשף מתחת לחדר 611 של המנזר הנסטוריאני ובמרחק של 40 מ' בערך מדרום לו, בריבועים G5 ו-G6. בריבוע G5 מתפצל מן הרחוב, בזווית ישרה, מעבר או סמטה (לוקוס 765). במקום זה נמצאת גם הפינה הדרומית-מזרחית של בניין גדול מאוד שמידותיו עדיין אינן ברורות. עד כה נחשפו כ-18 מ' מחזיתו המזרחית של הבניין וכ-12 מ' מצדו הדרומי. הבניין התקיים בכל השלבים. בחלקו המזרחי והדרומי נחשפו שבעה חדרים. לבניין היתה חצר פנימית שעדיין לא נחשפה.

קירות המבנים השונים בנויים בדרך כלל מלבנים

יא. תרומתה של התפירה בתל משוש להבנת תולדות ההתיישבות בבקעת באר-שבע

האיזור וצומת הדרכים. — למרות שאין תל משוש תל נישא שבו מיוצגות תקופות רבות, אלא מקבץ של אתרים הפזורים באיזור שסביב הבארות, מלמד אותנו ריכוז זה על חשיבותו הגיאוגרפית של המקום ועל היות הבארות מוקד משיכה להתיישבות בתקופות השונות ולהיווצרות צומת-דרכים במקום זה. כאן, בתל משוש — ככתל מלחתה השכן — נפגשו שתי דרכים חשובות: האחת, הדרך שעברה ממזרח למערב לאורך ציר ואדי באר-שבע; והשנייה — זו שירדה מהרי חברון דרומה לעבר הנגב המרכזי והערכה. הצומת שבתל משוש והצומת הסמוך שבתל מלחתה, כשישה ק"מ מזרחה, שימשו לחלופין ורק בתקופות מועטות שימשו שתיהן בעת ובעונה אחת.

האיזור שסביב תל משוש הוא איזור אופייני לבקעת באר-שבע: מישורי ועליו גבעות לס נמוכות ומבוך תרות. עורק המים העיקרי הוא ואדי באר-שבע. תוצאות בדיקות הפולן, שרידי העצים ועצמות בעלי-החיים ממצבורי תל משוש העלו, שבתקופות אחדות היה האיזור לח יותר מאשר היום<sup>56</sup> וניתן לשער, שכמות הגשם הגיעה לכדי 300 עד 400 מ"מ לשנה. אקלים זה איפשר גידול צמחייה ויצר תנאי-מחיה טובים יותר עבור המתיישבים בתקופה הכלקור ליתית—הברונזה הקדומה I ובתקופת הברזל I. אנו רשאים גם להניח, שבגלל לחותו הרבה יחסית של האיזור, הוא משך אליו את גלי ההתיישבות שחדרו לבקעת באר-שבע, שהיתה נוחה ומתאימה להתיישבות בעת ההיא.

האוכלוסייה בתקופה הכלקוליתית ובתקופת הברזל I התפרנסה מן החקלאות — בעל ומרעה — ואילו זו של תקופת הברונזה התיכונה II והברזל II — ממסחר ומשמירה על דרך השיירות שעברה במקום.

תושבי המנזר הנסטוריאני התיישבו במקום בעיקר בגלל היותו צומת-דרכים. ייתכן שעסקו, בנוסף על עזרתם לצליינים ולעוברי-אורח, גם בפעולה מיסיונרית בקרב שבטי הבדווים שבאיזור.

התקופה הכלקוליתית—ברונזה קדומה I ות-קופת הברונזה התיכונה. — היישוב שקם בשלהי התקופה הכלקוליתית וראשית תקופת הברונזה הקדומה הוא חלק משרשרת של יישובים חקלאיים שהתיישבו לאורך בקעת באר-שבע, והיו שלוחה מזרחית של גוש אוכלוסין צפוף בשפלה הדרומית ולאורך נחלי הבשור וגרר.

לתרבותם של יישובים אלה אנו קוראים 'תרבות באר-שבע', אם כי צריכה להיות מודעת לנו העובדה,

נרות. — הנרות הם מן הטיפוס בעל הבסיס העבה והגבוה (ציור 11: 15).<sup>51</sup>

קנקנים. — שני סוגי קנקנים נפוצים באתר: קנקן בעל גוף דמוי-שק (ציור 11: 16), שפה מעוצבת, צוואר גבוה וכתף מזווה,<sup>52</sup> וקנקן בעל גוף ביצתי (ציור 11: 17).<sup>53</sup>

דוגמה לכלים שמקורם בעבר-הירדן משמשת הקדרה (ציור 11: 14). היא מחופה חיפוי אדום וממורקת היטב, ופניה מעוטרים בדגמי משולשים בשחור ולבן.<sup>54</sup>

יש לציין, שתל מלחתה הוא הקרוב ביותר, מבחינת המכלול הקיראמי שלו, לתל משוש.<sup>55</sup> הממצא הקיראמי בשני האתרים מעיד על מעבר כלים מעבר-הירדן המזרחי לאיזור דרום יהודה והנגב. הקיראמיקה של היישוב בשטח G משתלבת יפה במכלול הקיראמי של האתרים הדרומיים של ממלכת יהודה: עיך-גדי שכבה V, תל-מלחתה וערוער. הכלים דומים גם לחלק מן המכלול הקיראמי של שכבה II בלכיש.

קשה לתארך את זמן ייסוד היישוב ולהעריך את משך קיומו, אך נראה שאינו עולה על 50 שנה. יש לשער, שהיישוב חרב בשנת 586, עם חורבנה של ממלכת יהודה, ואולי אף קודם לכן, באחת מן הפשיטות האדומיות לאיזור.<sup>56</sup>

#### י. המנזר הסורי-נסטוריאני

יישוב הקבע האחרון בתל משוש, קודם שהפך האיזור להיות מרכז השקיה בדווי, היה מנזר סורי-נסטוריאני שהוקם על-גבי התל שבו התקיים בתקופת הברזל II חאן השיירות.<sup>57</sup> במנזר, שהשתמר היטב, נמצא מכלול קיראמי המייצג את המעבר מן המכלול הביזאנטי למכלול הערבי הקדום.<sup>58</sup>

בנוסף לקיראמיקה נמצאו מספר כתובות בסורית החרותות באבן וכתובות שצוירו במכתול בצבע שחור או אדום על-גבי הטיח. בחינה פאליאוגרפית של הכתובות על הטיח העלתה, שאלה נכתבו בידי הכת הנסטוריאנית ותאריכן הוא מסוף המאה הז' או מראשית המאה הח' לסה"נ. תאריך זה זהה לתאריך שהתקבל מבדיקת הקיראמיקה.<sup>59</sup>

תכנית המנזר (ראה ציור 7) כוללת חצר קדמית, מבנה בעל קירות עבים ובו כניסה מזרחה לחצר פנימית שסביבה חדרי הנזירים. בחלקו הצפוני, כשהיא מוגבהת חצי קומה, היתה הכנסייה. בכנסייה אפשר לעמוד על אלמנט סורי בולט באפסיס המלבני שלה. לצד הכנסייה, אך בקומה נמוכה יותר, נמצא תא קבורה ובו נתגלו כשבעה סרקופאגים בנויים לוחות אבן-גיר, ובתוכם נקברו הנזירים. ככמה מן הסרקופאגים נמצאו שלדים עם חלקי לבוש.

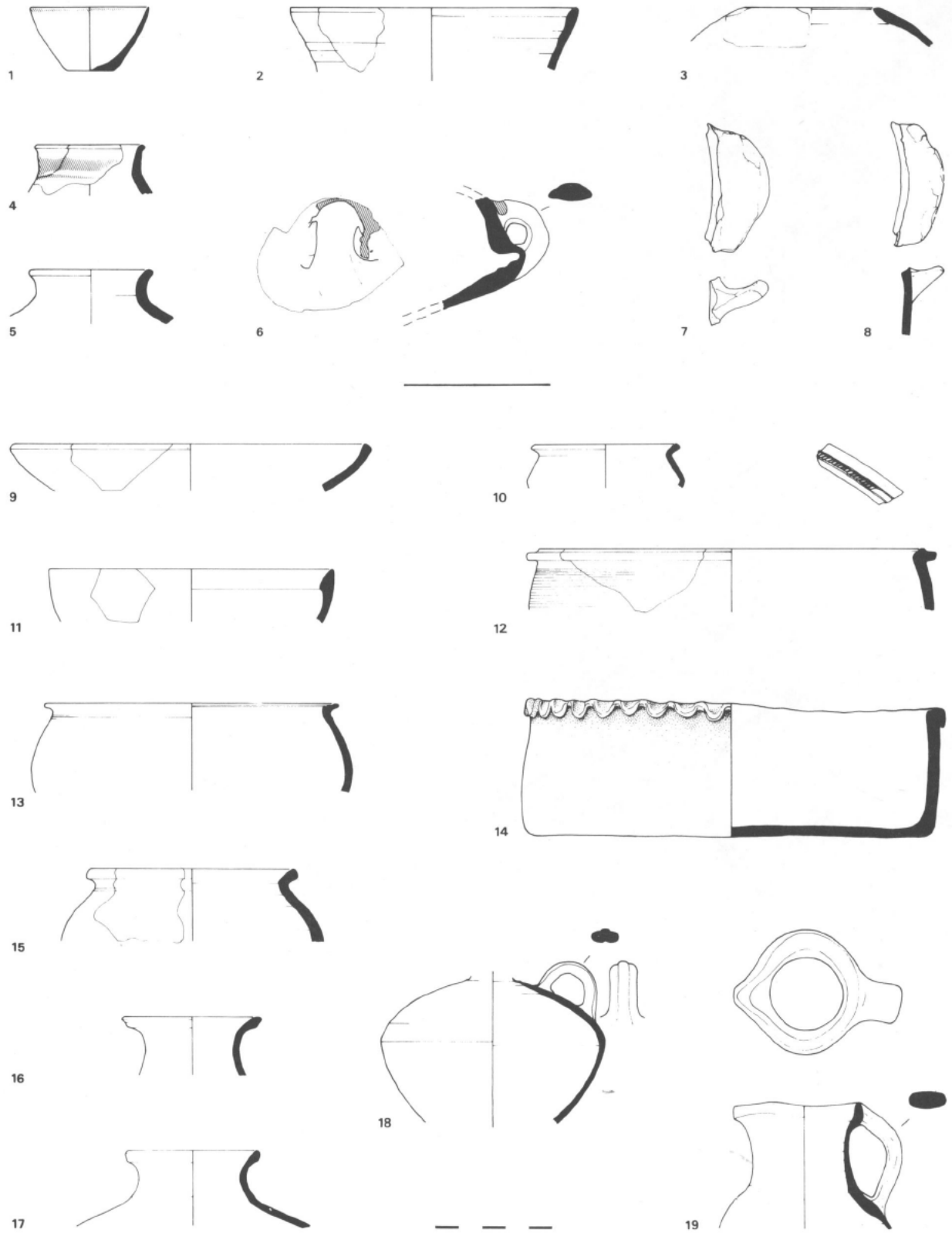

צור 8: הקיראמיקה הכלקוליתית והקיראמיקה של תקופת הברונזה התיכונה II



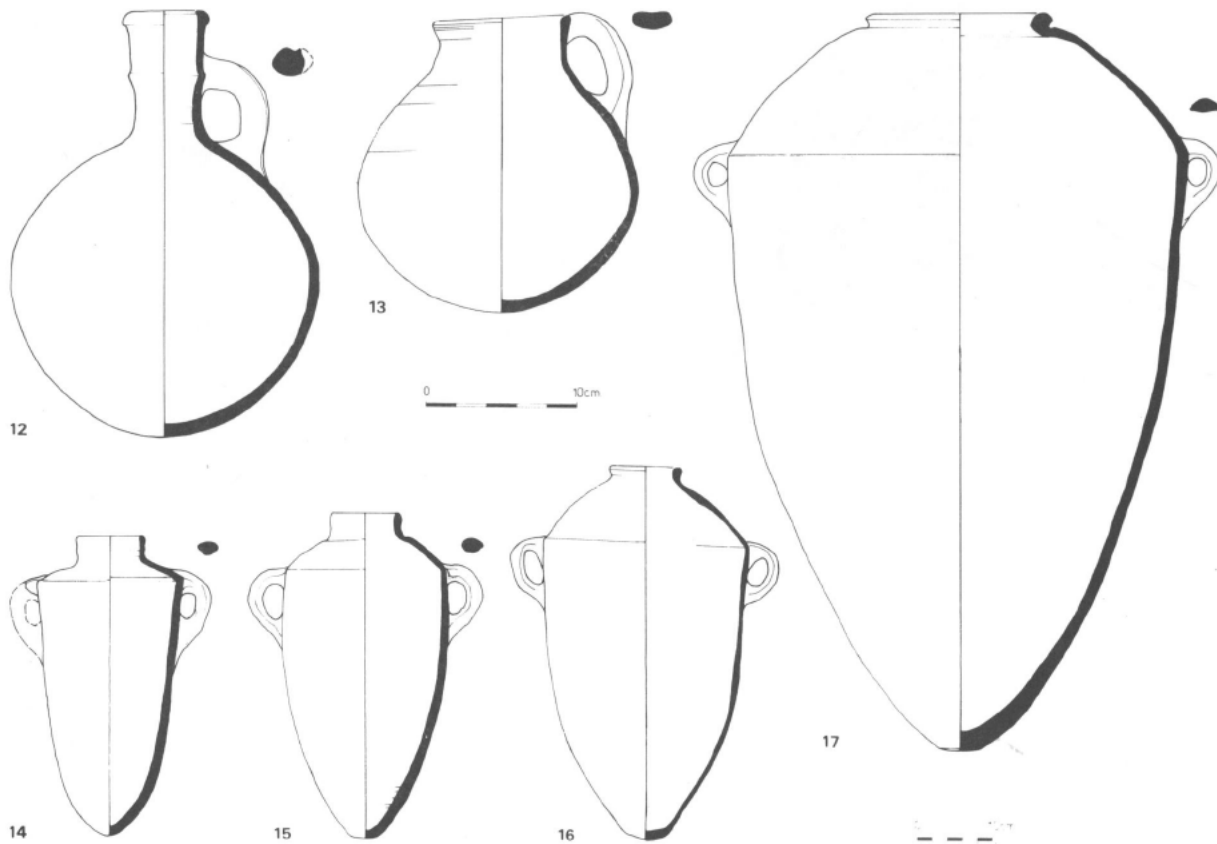
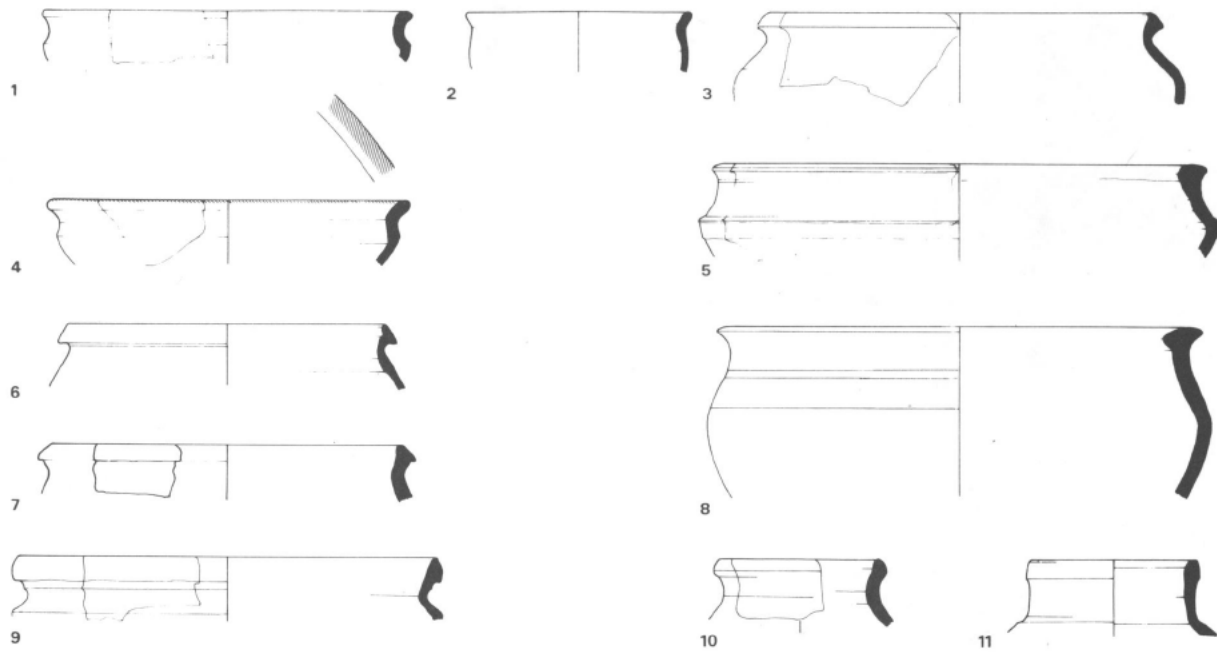

ציור 9: הקיראמיקה של שכבה III ושכבה II (ברזל א)

ציור 8: הקיראמיקה הכלקוליתית והקיראמיקה של תקופת הברונזה התיכונה II

מספר סידורי	הכלי	מספר הרישום	לוקוס	מפלס	התיאור
1	קערה	864/1	468	—	טין חום כתום; עיטור באדום
2	קערה	447/3	215	—	טין חום בהיר
3	פערור	3993	391	—	טין חום בהיר
4	קנקן	2025/1	304	3.85	טין בהיר; עיטור באדום
5	קנקן	2022/3	322	4.72	טין חום-ירוד
6	מחבצה	436/1	215	8.58	טין חום; עיטור באדום
7	ידית מדף	2422/2	550	5.35	טין חום בהיר
8	ידית מדף	3278/1	314	4.00	טין חום

## תקופת הברונזה התיכונה II

9	קערה	1287/5	819	6.05	טין חום; גריסים לבנים ואפורים
10	קערה	1287/7	819	6.05	טין חום-אפור; גריסים לבנים
11	קערה	1242/3	815	5.80	טין חום, גריסים לבנים ואפורים
12	סיר בישול	1270/7	821	5.30	טין חום, גריסים אפורים
13	סיר בישול	1244/1	808	—	טין חום, גריסים אפורים
14	סיר בישול	1208/1	803	—	טין חום בהיר, גריסים לבנים, עשוי ביד
15	סיר בישול	1285/1	824	5.40	טין חום, גריסים אפורים
16	קנקן	1287/2	819	6.05	טין חום-ירוד, גריסים לבנים
17	קנקן	1242/7	815	5.80	טין חום-אדום, גריסים לבנים ואפורים
18	פך	1228/1	808	6.40	טין חום-ירוד; גריסים לבנים, שרידי מירוק
19	פך	1221/1	808	6.40	טין חום; גריסים

ציור 9: הקיראמיקה של שכבה III ושכבה II (ברזל א)

מספר סידורי	הכלי	מספר הרישום	לוקוס	מפלס	התיאור
1	קערה	2626/1	1020	1.70	טין חום-כתום
2	קערה	2632/2	1025	1.70	טין בהיר
3	סיר בישול	2625/1	1019	1.70	טין חום כהה
4	קערה	2701/1	42A	—	טין חום בהיר; עיטור באדום
5	קדרה	2703/1	69	3.04	טין חום בהיר
6	סיר בישול	1895/1	1120	1.85	טין חום כהה
7	סיר בישול	1741/3	160	2.45	טין חום
8	קדרה	2637/1	1027	2.40	טין חום בהיר
9	סיר בישול	3760/1	פני-השטח	—	טין חום
10	קנקן	21/1	8	2.15	טין חום-ירוד
11	קנקן	103/2	34	2.35	טין חום

## שכבה II

12	פך	3217/1	343	4.40	טין חום-אפור
13	פך	3225/1	343	4.44	טין חום-אפור
14	קנקן	507/1	301	3.65	טין חום-ירוד
15	קנקן	2047/1	314	3.80	טין כתום בהיר
16	קנקן	2815/1	483	5.70	טין חום כהה
17	פיטס	2813/3	483	5.48	טין חום-צהבהב

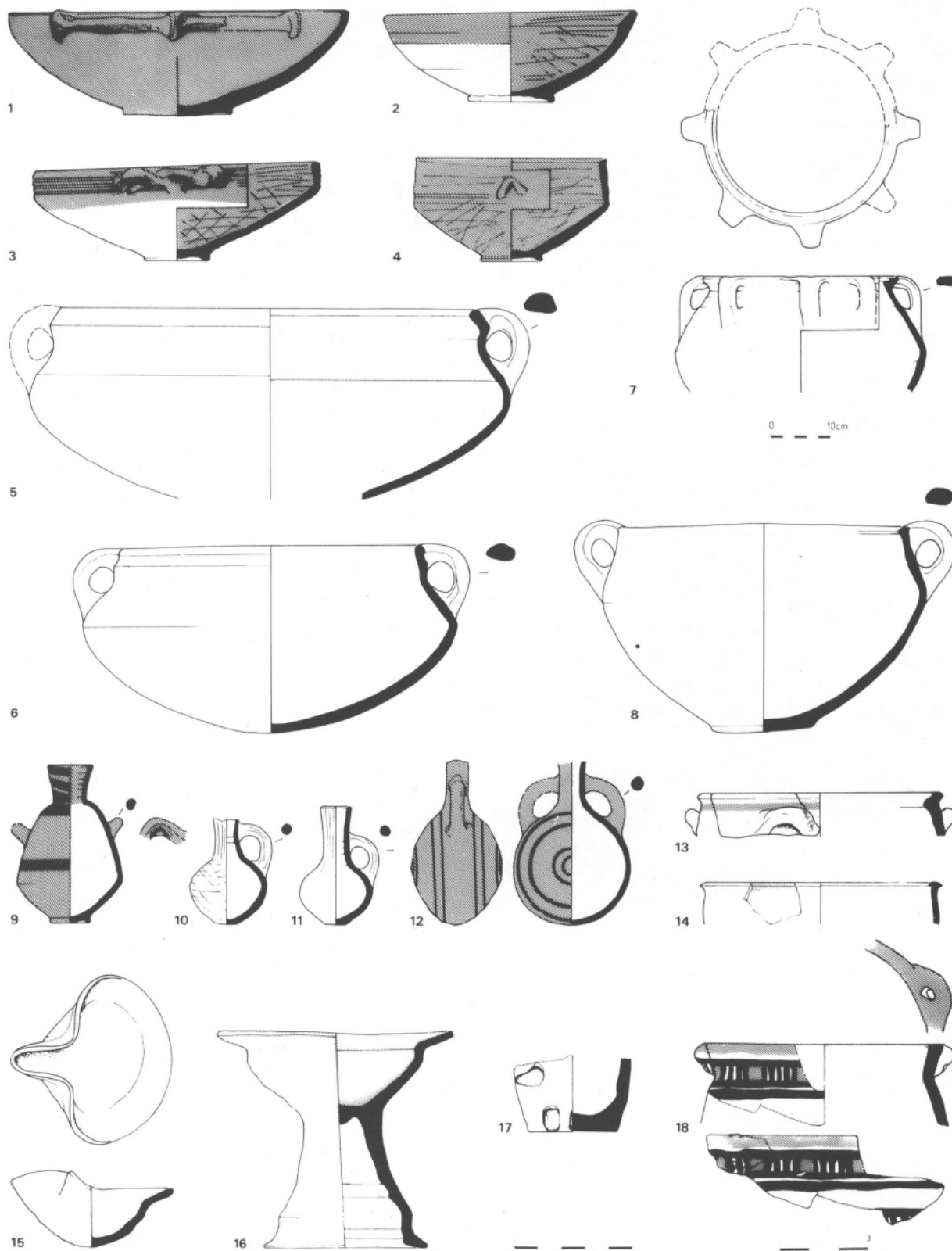

ציר 10 : הקיראמיקה של שכבה II (ברזל א)

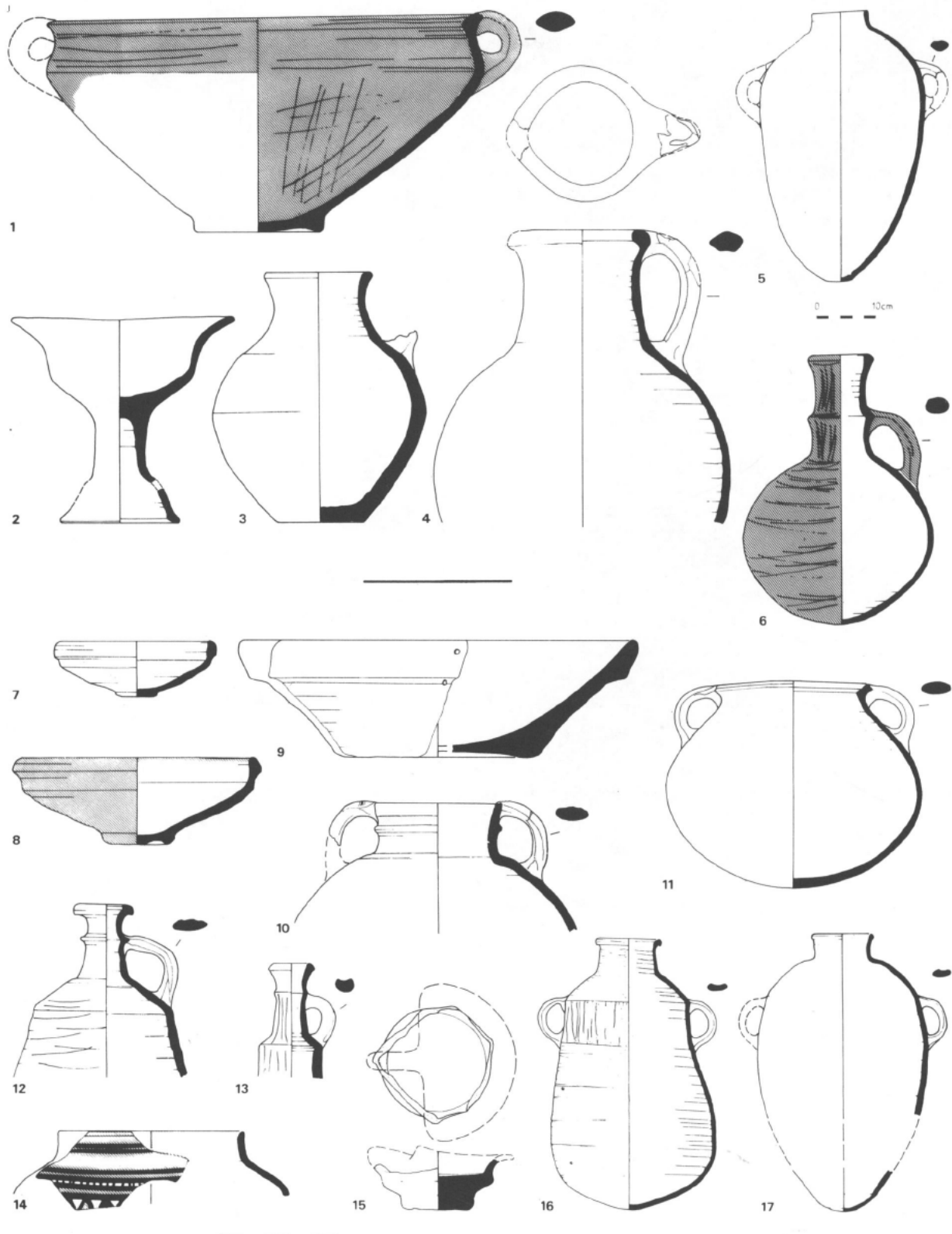

ציור 11: הקיראמיקה של שכבה I (ברזל א) והקיראמיקה משטח G (ברזל ב)

ציור 10: הקיראמיקה של שכבה II (ברזל א)

מספר סידורי	הכלי	מספר רישום	לוקוס	מפלס	התיאור
1	קערה	578/1	311	3.88	טין חום; חיפוי אדום
2	קערה	293/1	110	1.20	טין חום; חיפוי אדום; מירוק יד אופקי עד קו הזיווי ופרוע בתוך הקערה
3	קערה	595/2	311	4.08	טין חום-ורוד; חיפוי אדום; מירוק כנ"ל
4	קערה	2405/3	440	5.80	טין חום; חיפוי אדום; מירוק כנ"ל
5	סיר בישול	3213/1	343	4.30	טין חום כהה
6	סיר בישול	1887/1	1120	1.90	טין חום כהה
7	קדרה	3200/1	340	3.83	טין חום בהיר
8	קדרה	2823/1	483	5.80	טין חום
9	פיקסים	534/1	307	4.09	טין חום; חיפוי אדום; עיטור בשחור
10	פכית	1811/1	1103	2.25	טין חום-אדום; מירוק יד פרוע
11	פכית	3231/1	346	3.80	טין אפור; חיפוי שחור; מירוק יד פרוע
12	צפחת	838/1	459	5.15	טין חום-אדום; חיפוי אדום; עיטור מעגלים בשחור
13	קערה	2313/2	114	1.92	טין אפור-ירקרק; עיטור באדום
14	קערה	883/1	470	4.95	טין חום; עיטור באדום
15	נר	2077/1	331	3.93	טין חום-ורוד
16	קובעת	2835/1	483	5.55	טין חום-כתום; חיפוי אדום
17	עציץ	2131/1	343	4.30	טין ורוד בהיר; גריסים אפורים; טביעות אצבע
18	קערה	512/1	303	3.93	טין כתום-ורוד; גריסים לבנים ואדומים; עשוי ביד; עיטור באדום ושחור

ציור 11: הקיראמיקה של שכבה I (ברזל א) והקיראמיקה משטח G (ברזל ב)

מספר סידורי	הכלי	מספר הרישום	לוקוס	מפלס	התיאור
1	קדרה	257/1	110	1.60	טין חום-ורוד; חיפוי אדום; מירוק יד אופקי עד קו הזיווי, ופרוע בתוך הקערה
2	קובעת	252/1	110	1.60	טין חום
3	פך	245/1	110	1.55	טין חום
4	פך	244/2	110	1.60	טין חום-צהוב
5	קנקן	244/3	110	1.60	טין חום
6	פך	244/1	110	1.60	טין חום אדום; חיפוי אדום; מירוק יד פרוע
שטח G					
7	קערה	1434/1	708	12.45	טין ורוד-כתום
8	קערה	1435/1	708	12.45	טין ורוד-כתום
9	קערה	3627/1	771	12.55	טין צהבהב
10	סיר בישול	1462/1	708	12.85	טין חום
11	סיר בישול	3618/1	783	11.15	טין חום-אדמדם כהה
12	לגין	1432/1	713	14.30	טין ורוד; מירוק יד
13	לגין	1610/1	751	11.85	טין ורוד בהיר; מירוק יד
14	קדרה	3629/1	778	12.40	טין חום-כתום; חיפוי אדום; מירוק אבניים; עיטור בשחור ולבן
15	נר	3591/1	764	14.70	טין חום-אדמדם
16	קנקן	3605/2	783	11.15	טין חום-ורוד; מירוק יד
17	קנקן	1435/2	708	12.45	טין חום בהיר

תקופת הברונזה המאוחרת תופעה התיישבותית חדשה, שמקורותיה שונים, אך תוצאותיה מתבטאות היטב באיזור הבארות של תל מוש. כתוצאה משימוש מחודש בדרך העוברת לאורך ואדי באר־שבע לצורכי המסחר שבין עבר־הירדן ובין שפלת החוף הדרומית — שבה היה מרכז השלטון המצרי בארץ־ישראל — ולצרכים הצבאיים הכרוכים במסעותיהם של מלכי מצרים בסוף השושלת ה־17 ובראשית השושלת ה־18<sup>66</sup>, ייתכן, שמספר משפחות משבטי הנגב הצפוני נמשכו להתיישב סביב בארות תל מוש בעת ייסודה של תחנת דרכים או מצודה מצרית במקום. את ארגונה המאוחר של מצודה זו אנו מכירים כיום משטח C (שכבה IIIA/IIIB). אותם האינטרסים שהכתיבו את ייסוד המצודה במקום בתקופת הברונזה התיכונה II ב הם שהביאו עתה — עם חידוש הקשר בין השפלה הדרומית לעבר־הירדן — לייסוד מצודת־דרכים או מרכז שלטוני במקום. אך מלבד האפשרות שהאוכ־לוסייה הנוודית למחצה נמשכה אל ריכוזי השלטון המצרי במקום, קיימת, כמובן, השאלה העיקרית — מדוע פורץ הגל ההתנחלותי של שבטי הדרום (שמער־נים, חובבים, קנים, ירחמיאלים ועוד) לאיזור זה של בקעת באר־שבע דווקא בשלהי המאה ה־17, ומדוע הוא ממשיך להתפשט באיזור במשך כל המאה ה־18 וה־19<sup>67</sup>. אמנם אנו יכולים לעקוב כיום אחר קטעים של גלי ההתנחלות באיזור — הגל הראשון שהתנחל בבקעת באר־שבע קדם ב־100–150 שנה לגל שהתנחל בנגב המרכזי באמצע המאה ה־18<sup>68</sup> — אך סיבתם עדיין אינה מובנת. לפי שעה נוכל לתת רק הסבר חלקי. מותר להניח, שאיזור הר חברון, שהוא איזור קלאסי להימצאותם של שבטים נוודים למחצה בתקופת הברונזה המאוחרת (והראיה: הערים הכנעניות המועטות המצויות בו שוכנות כולן ליד ציר הדרך המרכזית) הלך והתמלא בתושבים, חלקם כתוצאה מריבוי מקומי, וחלקם — מהגרים חדשים שהגיעו מעבר־הירדן (שבטי יהודה וכלב). לחץ זה גרם לירידתם של בתי־אב רבים מההר אל הערבה הפורייה של בקעת באר־שבע. בקעה זו היתה באותה תקופה הרבה יותר לחה ועשירה בצמחייה משהיא כיום.

קיומם של שבטים ובתי־אב רבים בהר חברון — חלקם מקומיים וחלקם כאלה שהגיעו זה מקרוב והיו בוודאי תוקפניים יותר מקודמיהם — גרם לכך, שתנאי הבטיחות לאורך הדרך הבינלאומית שחצתה את הר חברון עד ליריחו הורעו מאוד. תנאי התעבורה, צבאית כמסחרית, נעשו כמעט בלתי אפשריים. משום כך החלה בקעת באר־שבע לשמש תחליף לדרך הקודמת שנחסמה. הדרך שיצאה מכלל שימוש בסוף תקופת הברונזה התיכונה שבה אפוא למלא את תפקידה בסוף תקופת הברונזה המאוחרת.

שגם במסגרת תרבותית זו יש ואריאנטים ושמבחינה כרונולוגית קיימת חפיפה בין חלק מיישובי איזור זה ובין יישובי תקופת הברונזה הקדומה I בצפון הארץ ובמרכזה.<sup>61</sup> למרות היותם יישובים חקלאיים, תפוצתם הרבה וצורת מגוריהם מעידות שחלק מן התושבים עדיין עסק בנדידה עונתית; ניתן להניח אפוא שריכוזי היישובים אינו מעיד רק על התפרסות יישובית בת זמן אחד, אלא על מתיישבים שעברו ממקום למקום ושרידי יישוביהם פזורים לאורך ואדי באר־שבע.<sup>62</sup> הסיבות להיעלמותם של יישובי 'תרבות באר־שבע' עדיין אינן ברורות. התפשטות התרבות העירונית בשפלה הדרר מית ובמרכז הארץ וכניסת השושלת המצרית הרא־שונה לאיזור עשויים להיות בין הגורמים שהביאו לחיסולה של תרבות כפרית ונוודית למחצה זו או להיבלעותה בתוך האוכלוסייה העירונית יותר של תקופת הברונזה הקדומה. עדויות לאפשרות אחרונה זו ניתן למצוא במספר אלמנטים תרבותיים הנמשכים מן התקופה הכלקוליתית המאוחרת אל תוך התקופה שבאה אחריה.<sup>63</sup>

יותר מאלף שנים חלפו עד לחידוש היישוב בצומת מוש והפעם היתה זו פעולת התיישבות מאורגנת, פרי יזמה ממלכתית של יחידה מדינית, שהיתה מעוניינת להגן על הצומת שבין דרך־הרוחב העוברת לאורך ואדי באר־שבע ובין דרך־האורך שירדה מהר חברון. הקמתה של המצודה מתקופת הברונזה התיכונה II בתל מוש (וכמוהו, ככל הנראה, גם זו שבתל מלחתה) קשורה בשני גורמים. האחד — גוש ערי הברונזה התיכונה II שבשפלה הדרומית, תל עג'ול (שרוחן?), תל פרעה(ד), תל ג'מה (יורזה) ותל אבו הורירה (גרר?). לאלה היה עניין רב בדרך העוברת לאורך ואדי באר־שבע. הגורם השני היתה העיר חברון, שהוקמה בראשית תקופת הברונזה התיכונה II במר־כז הר חברון.<sup>64</sup>

עדיין איננו יודעים מה היתה מהותה של החטיבה המדינית של ערי דרום השפלה באותה תקופה, אך מתוך מעט העדויות ההיסטוריות המצריות שמסוף המאה ה־17 וראשית המאה ה־18 לפנה"ס מסתבר, שיחידה זו — שבראשה עמדה שרוחן<sup>65</sup> — היתה קשורה קשר אמיץ עם הממלכה הכנענית־מצרית של איזור הדלתה — היא ממלכת ה'חקסוס' של השושלת ה־17—18.

המצודה בתל מוש הפסיקה לפעול עוד במאה ה־18 לפנה"ס ואת מקומה תפס (או המשיך לתפוס) היישוב בתל מלחתה, שבו התקיים רצף סטראטגיפי עד לראשית תקופת הברונזה המאוחרת I — סביב שנת 1600 לפנה"ס.

תקופת ההתנחלות והשופטים. — לאחר הפער שחל ביישוב במשך יותר מ־500 שנה מתרחשת בסוף

הבארות. אך רוב־רובה של האוכלוסייה כבר עובר להתגורר בתל־עירה השכן שהוא קל להגנה. ארגון היישוב, כפי שהוא בא לידי ביטוי בשכבה II, מורה על שלב גבוה של תרבות; זה אינו יישוב טיפוסי לתקופת ההתנחלות, אלא יישוב שחברו בו יסודות משתי תרבויות: לצד יסודות שהם טיפוסיים ליישוב ההתנחלות — שפע של ממגורות ליד הבתים, בתים בעלי שלושה או ארבעה מרחבים, התארגנות להגנה בצורה של רצועה היקפית — קיימים יסודות ארכיטקטוניים (וקיראמיים), שמוצאם מתחומי התרבות הכנענית־מצרית של שפלת החוף הדרומי. למשל: מכנים 411, 410, 480, ארגון הכניסה בשטח C והיסודות האדריכליים של בית החצר 314 שבשטח H. כל הנתונים האלה מורים על קיום־יחד תרבותי, שבא לידי ביטוי בתל משוש, זו העירונית הכנענית וזו של שבטי המתנחלים. קיום־יחד זה חל, למעשה, עוד קודם להתנחלות השבטים בכקעת באר־שבע, כאשר חלקים משבטי הדרום קיימו קשרים עם התרבות הכנענית. בעיקרם היו אלה קשרים של סחר־חליפין. ביטוי לכך אנו מוצאים בטיפוסי הקיראמיקה של שלב ההתנחלות הראשון: קיראמיקה זו זהה בעיקרה לקיראמיקה הכנענית של שפלת החוף הדרומי או שהיא מחקה את טיפוסיה.

תהליך זה של שילוב חלק מאוכלוסיית שבטי הדרום בתוך המערכת הכלכלית והמדינית של מצרים — ואחר כך של פלשת<sup>71</sup> תרם הרבה להחשת קצב התירבות והעיוור של האוכלוסייה הנוודית למחצה, שהתיישבה באותה עת בנגב הצפוני, בשולי השפלה ובהר חברון עצמו. אין ספק, שספיגת האלמנטים העירוניים על־ידי האוכלוסייה המתנחלת גרם לכך שחלפו אך 200 שנה מאז ראשית תהליך ההתנחלות וכבר עלה בידי אוכלוסייה זו להקים ממלכה חזקה ועצמאית, שבלעה לתוכה את שרידי התרבות הכנענית ברוב־רובה של ארץ־ישראל. הכרונולוגיה — הממצא הקיראמי מאפשר לתארך את שכבה III על שני שלביה לסוף המאה ה־12 ועד למחצית המאה ה־11 לפנה״ס. כנתונים קיראמיים אינדיקטיביים משמשות בעיקר הקערות המזוות הצבועות בשפתן, שהן אופייניות לסוף תקופת הברונזה המאוחרת, ומספר סירי־בישול וקדרות שגם אופייניים לאותו פרק־זמן. מספר קטן של חרסים פלשתיים שנמצאו בשלב האחרון של השכבה (III A) מורה על כך שהשכבה חרבה לאחר אמצע המאה ה־11. חותם חרפושי, ועליו סימני כתב הירוגליפיים ודמותו של המלך המצרי המכה אויב אסיאני (לוח כו: 2) — דבר המאפשר לתארך את החותם לימיו של סתי הב' (1214–1208 לפנה״ס)<sup>72</sup> — ואשר נמצא מעל למצבורי שכבה III אך לא באתרו, מסייע לחזק את תיארוך השכבה.

התארגנותו הראשונה של היישוב לאחר שהחלה האוכלוסייה הנוודית למחצה לשבת דרך קבע ליד הבארות התבטאה בכניית מקבצי בתים על־פני כל שטח האתר לצדם של מבני השלטון שבשטח C. בתי היישוב והחצרות היו פזורים בשטח, אבל ייתכן שכבר בשלב ראשון זה (III A) נעשה ניסיון להקיף את היישוב ברצועת בתים.<sup>69</sup> אחד המאפיינים החשובים של היישוב בשכבה III היא הופעת בתים שהם אב־טיפוס ל'בית הישראלי' של שכבה II. באב־טיפוס זה חשוב לציין את הקשר שבין התכנית ובין טכניקת הבנייה (עמודי חוליות קונסטרוקטיביים וחופשיים) ובכך מוגד דר האופי הישראלי של היישוב הקדום בעיקר באמצעות צורת ההתיישבות והארכיטקטורה שלו ופחות על־ידי הקיראמיקה.

ארגון מובהק של היישוב נעשה רק בשכבה II (II B). הרעיון שהינחה את בניה של שכבה זו היה להקיף את גרעין היישוב בחגורת מבנים תוך יצירת רצועת הגנה היקפית עקב הצמדת הבתים זה לזה (ראה ציור 3 ולוח כו: 2). צורה זו של הגנת גרעין היישוב מוצאה מצורות הגנה קדומות ביותר. גם ביישובים נוודיים־בדווים באה צורת הגנה זו לידי ביטוי בדרך של הצמדת אוהלי הנוודים זה לזה כדי ליצור חגורת מגן סביב מרכז המחנה. יש מקום לסברה, שצורת הגנה זו שימשה את המתיישבים בשלב הנוודי למחצה, קודם שהתיישבו בתל משוש. חגורת המבנים של שכבה II זוהתה היטב בשטח A (ציור 5 וציור 12). כאן ניתן לעמוד על פרטים מובהקים של בניית הרצועה: חגורת המבנים נמשכה לאורך שולי היישוב כלפי שטח C וכאן, באיזור המבנים הציבוריים, היתה גם הכניסה העיקרית ליישוב (ציור 6).

צורת הגנה זו היתה כמובן רופפת ביותר ויכלה להיות יעילה רק במקרה שהתוקפים הם נוודים או קבוצות קטנות של לוחמים, שכן פתחי הבתים היו מופנים כלפי חוץ ויכלו לשמש בנקל דרך־כניסה אל תוך היישוב עצמו. מכאן עלינו להסיק, שקו הבתים היה רק קו ההגנה הראשון, שנועד להגן מפני התנפלות של שודדים. התקפה של כוחות גדולים יותר חייבה את התושבים לסגת אל המבנים המבוצרים הפזורים בשטח.

בשלב קדום זה של ההתארגנות להגנה בתל משוש עדיין לא ניכרת כל מגמה לביצור היישוב כפי שזה מוכר לנו בתקופת הברזל II (לאחר שנת 1000 לפנה״ס). אז משתכללת צורת ההגנה והמרחבים האחוריים של בתי ארבעת־המרחבים מופנים כלפי חוץ ומשמשים מעין חומת־סוגרים ליישוב כולו. כך נעשה בתל אסדר השכן, בתל אני־נצבה (המצפה) ובתל בית־מרסים.<sup>70</sup> שלב התפתחות זה אינו בא לידי ביטוי בתל משוש, ובשכבה I ניבנה 'מגדל עוז', הצופה לעבר

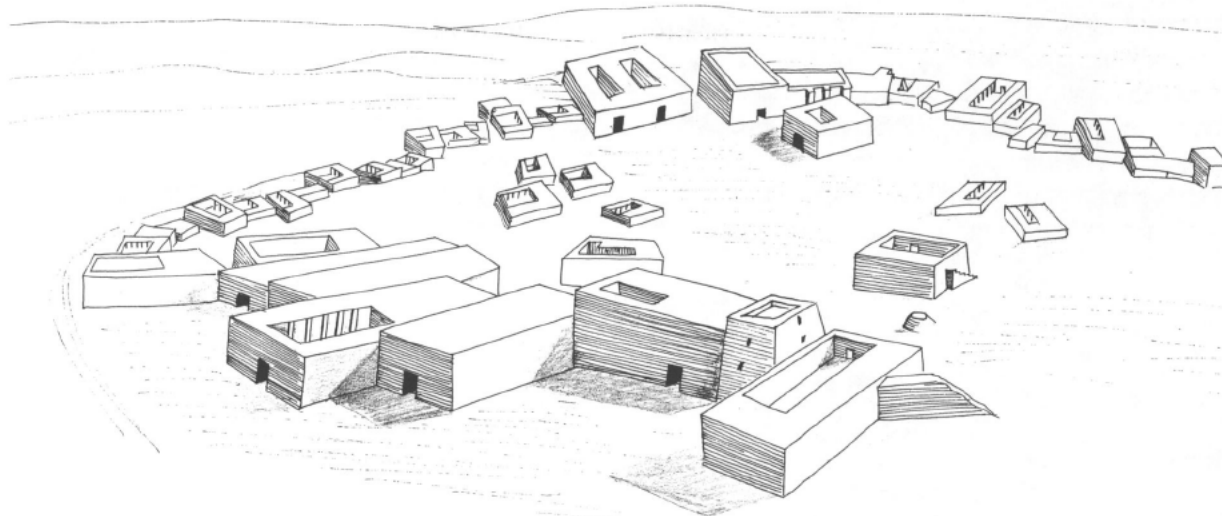

ציור 12: שחזור היישוב בתל משוש בשכבה II. מבט משטח A כלפי שטח C

יחד עם המכלול המקומי שנלווה אליהם — כבר שייכים לאמצע המאה ה'א או לקראת סופה. שכבה I היא האחרונה באתר (להוציא האזורים באתר שנעשה בהם שימוש שולי במאה ה'ז) והמכלול הקיראמי השייך לה מורה בכירור על קדמותו לעומת המכלולים שנמצאו בשכבות החורבן של מסע שישק

לשכבה II על שני שלביה היה משריחים ארוך. ראשיתה עוד במאה ה'ב, כפי שניתן לראות מקיומן של הקערות ה'מדייניות', שנמצאו בחדר 303 שבבניין 314 ומהמצאות מספר חרסים פלשתיים, שנמצאו בשכבה זו בשטחי החפירה השונים. הכלים הפניקיים הקדומים, הכלי הדרגוני והכלי ה'שחור-עלאדום' —

## טבלה 2

לוח כרונולוגי משווה של אתרי בקעת באר-שבע מתקופת ההתנחלות ועד מסע שישק (1250-920 לפנה"ס)

באר-שבע	תל משוש	תל אסדר	תל מלחחה	ערד	
V	—	II	ראשית 'תקופה 3'	XI	הממלכה המאוחדת: המאה ה' עד מסע שישק 920
VI VII	I	III	—	XIIA	ימי שאול וראשית מלכות דוד: סוף המאה ה'א-ראשית המאה ה'
VIII	IIA	—	—	XIIB	שלטון הפלשתים: ממחצית המאה ה'ב ועד לסוף המאה ה'א
IX	IIIB	—	—	XIIC	שלהי השלטון המצרי בכנען: מסוף המאה ה'ג עד מחצית המאה ה'ב



קיפרופניקיים, המאפיינים את אמצע וסוף המאה ה'י, אף הוא מאשר תאריך זה. (לסיכום הסטראטיגרפיה של תל משוש, לעומת אתרי בקעת באר-שבע ראה טבלה 2.) פרסום סופי ומלא של שפע החומר הקיראמי מערד, מתל משוש ומבאר-שבע יאפשר לנו בעתיד לקבוע רצף יציב של הכרונולוגיה הקיראמית בדרום ארץ-ישראל. מפעל זה, שהתחיל בו יוחנן אהרוני, ירים תרומה מכרעת להבנתה של תקופת הברזל ביהודה.<sup>74</sup>

כתלי בקעת באר-שבע. נקודת-המשען הבטוחה לתל-ארוך המכלולים הקיראמיים הקשורים במסע זה מצויה בתל ערד. עיר זו נזכרת ברשימת שישק בצורת 'חגר ערד' (= מצודת ערד) והכוונה למצודה הקדומה ביותר הקיימת באתר, הלוא היא מצודת שכבה XI.<sup>73</sup> המכלול הקיראמי של שכבה I בתל משוש קדום מזה של שכבה XI בערד, ובמשוואה קיראמית זו נסגרת הכרונולוגיה של תל משוש בתקופת הברזל. חסרונם של כלי-יבוא

#### הערות

Helck, *Die Beziehungen Ägyptens zu Vorderasien im 3. und 2. Jahrtausend v. Chr.*, Wiesbaden 1962, pp. 88–89.

5. ראה אהרוני (לעיל, הערה 3), עמ' 119. אי הזכרת חרמה ברשימת שישק מרמז על היותה חרבה ובלתי מיושבת בעת המסע, עובדה המתאימה היטב למצב בתל משוש. וראה גם להלן, עמ' 175–177.

6. ראה: ז' פרו, אנציקלופדיה לחפירות ארכיאולוגיות בארץ-ישראל, א, ירושלים 1970, עמ' 28–32, הערך 'באר שבע'.

7. אין להניח שאלמנטים קיראמיים אחדים, שהם אופייניים לתקופת הברונזה הקדומה I, ואשר נמצאו יחד עם המכלול הכלקוליטי, 'חדרו' משלב מאוחר יותר. שהרי לא נמצאו כל שרידים של יישוב שהוא מאוחר לתקופה הכלקוליטית וקדום לתקופת הברזל I. מבחינה זו זהה היישוב בתל משוש לזה של תל אסדר (שכבה IVa?) ולערד V (בעיר התחתית). הפרדתה של שכבה IV בתל אסדר לשתי פאזות (IVA — ברונזה קדומה II — IVb — כלקוליטית) עדיין אינה נובעת מכל עדות סטראטיגרפית בשטח. וראה: M. Kochavi, *Encyclopedia of Archaeological Excavations*, Jerusalem 1978, p. 1169; R. Cohen, 'Tel Esdar, Excavations, I, IEJ, XXVIII (1978), pp. 185ff. וכנגדו הדו"ח המפורט בעתיקות ה' (1969), עמ' 33–45. בערד אנו נתקלים במצב דומה. וראה: Ruth Amiran, *Early Arad*, 1978, Pl. 4:4; Pl. 8:20. הכלים האלה שייכים מבחינה תרבותית למכלול הברונזה הקדומה, אך הם נמצאו בלוקוסים כלקוליטיים.

8. ביצוע עבודות החיתוך בעזרת הדחפור נעשה, לפני תחילת העונה הראשונה, בידי א' קמפינסקי.

9. לתיאור טכניקות הבנייה השונות של הסוללות ראה: J. Kaplan, 'Further Aspects of the MB Age II Fortifications in Palestine,' *ZDPV*, XCI (1975), pp. 1–12. פרסומי מזויאון יפרת-לאביב, IV, 1971.

10. ראה: קלר אפשטיין, 'קברים מן התקופה הכנענית התיכונה בכפר סולד וגניוסר' עתיקות, I (1974), עמ' 13–14, 22.

11. ראה: רות עמירן, עתיקות, ז (1974), עמ' 12.

12. ראה: P. Beck, *Tel-Aviv*, II (1975), p. 68.

13. מכל מקום, קשה לקשור את תאריך המכלול הקיראמי עם זיהוי תל משוש בחרמה. וראה לעיל, הערה 4.

14. דיון על התפתחות הכית מסוכת הנוודים או האוהל יובא בדיון המסכם של *Masos*, I.

15. הכנסת טכניקת בנייה זו, של עמודים חופשיים או קונסטרוקטיביים, נעשתה בידי האוכלוסייה הנוודית למחצה שהתנחלה ברחבי ההר המרכזי, הגליל, הנגב ועבר-הירדן החל מסוף המאה ה'ג לפנה"ס. מקורותיה ככל הנראה עוד בתקופת הברונזה והיא קשורה לאיזור ההררי שבו מצויים לוחות אבן בשפע. במגידו שכבה VI נעשה שימוש בטכניקה של עמודים וקורות-עץ. וראה: Loud, *Megiddo*, II, Fig. 410. בתצלום SB 1023 מיום 1934. 25.4.

1. בשנת 1968 ערד רודולף כהן, מאגף העתיקות, חפירת הצלה באיזור שהפך להיות בעונה השנייה שטח H. כאן נתגלה חלק ממכלול קיראמי השייך לבית 314 שנחשף ב-1974. וראה: חדשות ארכיאולוגיות, לא-לב (1970), עמ' 28.

2. בחפירה השתתפו ד' קונראד (מארבורג), פ' קרוזמן (היידלברג), ג' קראוטורסט (מאינץ), א' ויטשטוק (מאינץ). ת' שטאהלהאבר היה ארכיטקט המשלחת; השחזור המובא בציור 12 והתכניות בציורים 5,4,3,2 שורטטו על-ידו. פ' מאיברגר (מאינץ) פענח את הכתובות הסוריות. א' זינגר (תל-אביב) חפר בשתי העונות הראשונות במצודת הברונזה התיכונה; א' תויסן (קופנהאגן) השתתף בפיקוח על שטח A וחפר את המערה הכלקוליטית שבשטח H. א' לופן, א' צ'רנוב ו' דרורי, א' הורביץ, א' ווייל ונילי ליפשיץ, ממעבדות המכון לארכיאולוגיה של אוניברסיטת תל-אביב, ביצעו את המחקר הנוגע למטאלורגיה, אוסטיאולוגיה, פולן ודנדרולוגיה. נעמי נדב היתה אחראית על עבודת הרפאות; תנה קק שרטטה את ציורי כלי-החרס המתפרסמים כאן; אורה פארן שרטטה מחדש את התכניות. עבודת הרישום נעשתה בידי אביגיל שפר (עונה א') ואורנה צמחוני (עונות ב' ו'ג'), שעמלה רבות על הכנת החומר לפרסום. רוב התצלומים הם משל א' חי. תודתנו הלבבית נתונה לכולם. תוצאות החפירה התפרסמו בדו"חות פרלימינאריים שנתיים בתום כל עונת חפירות. הדו"ח הסופי של שלוש עונות החפירה נמצא בדפוס ויצוטס כאן בתור *Masos*, I. ואלה הפרסומים שכבר הופיעו: Y. Aharoni, V. Fritz & A. Kempinski, 'Excavations at Tel Masos — Preliminary Report on the First Season 1972,' *Tel Aviv* I (1973), pp. 64–74; Y. Aharoni, V. Fritz & A. Kempinski, 'Excavations at Tel Masos — Preliminary Report on the Second Season 1974,' *Tel Aviv*, II (1975), pp. 97–127; A. Kempinski & V. Fritz, 'Excavations at Tel Masos — Preliminary Report on the Third Season 1975,' *Tel Aviv* IV (1977), pp. 136–158; A. Kempinski, 'Tel Masos, Its Importance in Relation to the Settlement of the Tribes of Israel in the Northern Negev,' *Expedition*, XX (1978), pp. 29–38. הדו"חות שהתפרסמו בכתב-העת *Tel Aviv* פורסמו בגרמנית, בשינויים אחדים, גם ב-*ZDPV* בשנים 1973, 1975 ו-1976.

3. לבעיית זיהוי האתר והדעות השונות ראה: Y. Aharoni, *Tel Aviv*, II (1975), pp. 142–144 וכן: V. Fritz, *ZDPV*, XCI (1975), pp. 30–45.

4. ב' מזר, כנען וישראל, ירושלים 1974, עמ' 22. אבל קשה לזהות את חרמה זו עם היישוב שבאתר הברונזה התיכונה II שבתל משוש; נכונותה של האפשרות הראשונה שהציע גארסטאנג (תל מלחתה) תוכח רק עם המשך החפירות בתל מלחתה, כאשר יתברר שאמנם כבר מתקיים שם יישוב בשלב האחרון של הברונזה התיכונה II. התעתיק הניתן כאן הוא על-פי שיטתו של ו' הלך. ראה: W.

E.D. Oren, *The Northern Cemetery of Beth Shan*. ראה: Leiden 1973, pp. 104-105  
 34. השווה: עמירן (לעיל, הערה 25), לוח 59: 18-19 לעומת לוח 7-6: 100.  
 35. וכן מתל פרעה קבר CPP 43 HL 532 וקבר 622 43j6.  
 טיפוס זה הוגדר בידי מור (לעיל, הערה 24, שם, עמ' 295-296) כטיפוס 3. בתל קסילה נמצא קנקן אחד מטיפוס זה בשכבה X, אך אפשר להניח שממצא זה מציין את סוף קיומו של הטיפוס ואינו אופייני לשכבה.  
 36. ראה: עמירן (לעיל, הערה 23), לוח 81: 8. כלי זה אינו אופייני דווקא לצפון הארץ ומצוי לאורך כל שפלת החוף. וראה: CPP 46P 1-2.  
 37. ראה מור (לעיל, הערה 24), עמ' 294-295. טיפוס 1 עליפי הטרמינולוגיה של ע' מור.  
 38. לעניין צורתו המאוחרת של טיפוס זה ראה: Miriam Aharoni, 'Some Observations on a Recent Article by Y. Yadin,' *BASOR*, 225 (1977), p. 67.  
 39. ראה: עמירן, שם, לוח 74: 3-4.  
 40. ראה: A. Biran & Ora Negbi, 'The Stratigraphical Sequence of Tel Sippor,' *IEJ*, XVI (1966), Fig. 5:1 vis. 7:1.  
 41. ראה: מ' כוכבי, 'חפירות תל אסדר', עתיקות, ה (1969), ציור 12: 7-9, וכן עמ' 27.  
 42. ראה: R. Gophna & Yael Yisraeli, 'Soundings at Beer Sheva (Bir es Seba)' in: *Beer Sheva*, I, 1973, Pl. 79: 12.  
 43. ראה: כוכבי (לעיל, הערה 41), עמ' 29, וכן ציור 13: 5-9.  
 44. אוסטרקון אחד פורסם בינתיים. וראה: V. Fritz, *ZDPV*, XCI (1975), pp. 131-135, ביניהם עזר, חנניהו, ואחאב (חא ב[?]).  
 45. למרביתן ניתן למצוא מקבילות במכלול הקיראמי של מצד חשביהו, שנהרס בשנת 609 לפנה"ס. וראה: J. Naveh, 'Excavations at Mesad Hashavyahu,' *IEJ*, XII (1962), Fig. 4:7. אשר לקערות מס' 7, 8, ראה: Olga Tufnell, *Lachish*, III, Pls. 80,79; 101:624 *Atiqot*, V (1966), Fig. 14.  
 46. ראה: טפנל, שם, לוח 98: 564, 566; נוח, שם, ציור 4: 17.  
 47. טפנל, שם, לוח 93: 460; 1-7: 18. *Atiqot*, V (1966) Fig. 18:1-7.  
 48. ראה: טפנל, שם, לוח 93: 456. *Atiqot*, V (1966), Fig. 17:1-15.  
 49. ראה: נוח (לעיל, הערה 45) ציור 16: 5. *Atiqot*, V (1966) Fig. 16:5.  
 50. ראה כלי דומה מערד שכבות VII-VI: טפנל (לעיל, הערה 39), לוח 87: 277. Miriam & Y. Aharoni, 'The Stratification of Judahite Sites in the 8th and 7th Century B.C.', *BASOR*, 224 (1976), Fig. 7:7.  
 51. טפנל, שם, לוח 83: 149; 8: 23. *Atiqot*, V (1966), Fig. 23:8.  
 52. *Atiqot*, V, (1966), Fig. 22:4.  
 53. ראה: טפנל (לעיל, הערה 39), לוח 99: 494.  
 54. ראה: Crystal M. Bennett, *Levant*, VII (1975), Fig. 5:13; וכן: קדמוניות, ו (תשל"ח), עמ' 22, ושם תצלום כלי מעוטר בסגנון אדומי מערוער.  
 55. ראה: M. Kochavi, *Encycl. of Arch. Excavat*, III (1977) pp. 772-775, s.v. *Malhata* שהובא כאן.  
 56. ראה: י' אהרוני, כתובות ערד, ירושלים 1975, עמ' 151.  
 57. המנזר נחפר בידי גרהארד קראוטרסט.  
 58. במצבורי המנזר עדיין אין הקיראמיקה המפרדת מופיעה: על כן יש לתארך את הריסתו קודם למחצית המאה השמינית לסה"נ.  
 59. הכתובות הסוריות יפורסמו בידי פאול מאיברגר ב-Masos I

לוקוס 1762 (לא פורסם אך נמצא בארכיון בשיקגו) נראים בכירור טור עמודי העץ ואחת מן הקורות המונחת בין עיי המפולת.  
 16. לקערות המזוות השווה: A. Biran & Ora Negbi, 'Tel Sippor', *IEJ*, XVI (1966), Pl. 7:4.  
 17. ראה: דותן, שם, ציור 84: 1.  
 18. ראה לאחרונה: I. Moawiyah, 'The Collared-rim Jar of the Early Iron Age,' apud: P.S. Moorey & P.J. Parr (eds.), *Archaeology in the Levant*, London 1978, pp. 117-126.  
 19. השטח נחפר בידי א' וויטשטוק ופ' פריץ: א' טויסן הצטרף בסוף העונה השלישית וחפר את המערה הכלקוליתית.  
 20. כך גם בע', כחצור ובמגידו בראשית תקופת הברזל. וראה: J. Marquet-Krause, *Les fouilles de 'Ay (Et-Tell)*, Paris 1949, pp. 22ff; Yadin, *Hazor* (Schweich Lectures, 1970), London 1972, pp. 132-134; Loud, *Megiddo*, II, p. 45.  
 העשירית, אך למכלול קדום יותר ראה לוקוס 1735 משכבה VIA.  
 21. השטח נחפר בידי ד' קונראד ופ' קרוזמן.  
 22. ראה: F. James, *The Iron Age at Beth Shean*, Philadelphia 1966, pp. 8-11.  
 23. בשכבה III קטן מספרם של החרסים המחופים אדום, ואפשר להגדיר את החיפוי כמרח אדום דליל שהכלי נטבל בו; בשכבה II ובשכבה I רבים הכלים המחופים חיפוי אדום סמיד ומרבית הקערות המחופות מורקו מירוק יד. בחלק הקערה הקרוב לשפה ניתן להבחין בקווי מירוק המקבילים זה לזה והדומים לכאורה לקווי מירוק האבניים המוכר בהמשך תקופת הברזל. חלקן הפנימי של הקערות האלה מורק במירוק פרוע. אין כאן שימוש בשתי הטכניקות, מירוק אבניים ומירוק יד, אלא שהקערה כולה מורקה ביד, והקדר מצא בקו השפה של הקערה מקום משען נוח ליצירת קווי מירוק אופקיים. קווים אלה נעשים פרועים יותר ככל שרחקו מקו השפה.  
 24. ראה: ע' מור, 'מקדשי תל קסילה' (חיבור לשם קבלת תואר דוקטור לפילוסופיה, האוניברסיטה העברית בירושלים, 1977), עמ' 273, ציור 23: 6.  
 25. רות עמירן (הקירמיקה הקדומה של ארץ ישראל, ירושלים 1970, עמ' 262) מציינת בצדק את האלמנט החדש (וככל הנראה גם 'ההתחלתי') - ריבוי הידיות בקדרות. תופעה זו לא היתה קיימת בקיראמיקה הכנענית של תקופת הברונזה המאוחרת.  
 26. מור (לעיל, הערה 24), עמ' 249-250. שבר הקדרה משכבה X הוא יחידאי (מור, שם, ציור 44: 5). החרס עלול להיות אינטרוסיבי ועלה, ככל הנראה, לשכבה X משכבה XI.  
 27. וראה: G. Nagel, *La ceramique du Nouvel Empire a Deir el Medineh*, I, Cairo 1938, type XX:1165, Fig. 64:14.  
 28. לדיון מפורט בנושא ראה מאמרם של ב' רותנברג וי' גלס, 'הקיראמיקה המדיינית', המתפרסם בכרך זה.  
 29. ראה: עמירן (לעיל, הערה 25), עמ' 259-261.  
 30. עמירן (לעיל, הערה 25), עמ' 325, מכנה כלי זה פר-צפחת, בגלל טכניקת העיצוב הוזה לזו של צפחת ובגלל היותו מעוגל וחסר בסיס-טבעת.  
 31. ראה: S. Chapman, 'A Catalogue of Iron Age Pottery from Cemeteries of South Lebanon,' *Berytus*, XXI (1972), pp. 57-60, 171, 172-177, 180-182.  
 32. ראה: Loud, *Megiddo*, II, Pls. 80, 86.  
 33. מגידו הישראלית, ארץ ישראל, י (ספר שזר), ירושלים תשל"א, עמ' 56 מתארך את החרס משכבה VIa לאמצע המאה ה"א. אך גם אם נקבל את התאריך המקובל — סוף המאה ה"א — הרי שהימצאותם של כלי-החרס הדרגוניים בשכבת החרס מאפשרת לשייך את קיומם למאה ה"א, כלי לקבוע מתי, במסגרת מאה זו, הוחל בייצורם.  
 33. לתיארוך טיפוס כלי זה במאה ה"א, תוך דיון מלא והשוואות,

- ה'ישראלית'. מוכן, שלאור תוצאות אלה יש לתקן את התיאוריה הקלאסית של א' אלט. וראה: A. Alt, 'Die Landnahme der Israeliten in Palästina (1925)', *Kleine Schriften*, I, München 1971, pp. 89–125 'The Hebrew Conquest of Palestine', מנדנהל (ראה): M. Weippert, *The Settlement of the Israelite Tribes in Palestine*, London 1971, pp. 66–87 BA, XXV (1962), pp. 102–126 לקשרי המתנחלים לתרבות הכנענית ולדיון בהרחבה בשני נושאים אלה ראה: *Masos*, I.
68. ראה: ז' משל, תולדות הנגב בתקופת מלכי יהודה (חיבור לשם קבלת תואר דוקטור, אוניברסיטת תל-אביב, 1974), בפרק הסיכום. וכן: Z. Meshel, 'Horvat Ritma', *Tel Aviv*, IV (1977), pp. 110–125.
69. רמו לכך נמצא בינתיים רק בשטח A, במקבץ הבתים שמתחת ליחידות 1039–60 של שכבה II.
70. ראה: Y. Shiloh, 'Elements in the Development of Town Planning in the Israelite City', *IEJ*, XXVIII (1978), pp. 44–51; A. Kempinski, *Tel Aviv*, IV (1977), pp. 140–141; idem, *Expedition*, XX (1978), pp. 35–37. מצודות או מבנים מוגנים בתוך יישוב המוגן בחגורת בתים עדיין מתקיימת בראשית המאה ה' במגידו (שכבה IVB–VA), כאשר מתחם 1693 משמש כמצודת-מגן לעיר כולה. וראה: R. Lemon & G. Shipton, *Megiddo*, I, 1939, pp. 11–24.
71. על המשך השימוש בדרך המסחרית בידי הפלשתים ראה: A. Kempinski, *Tel Aviv*, IV (1977), p. 146.
72. וראה: R. Giveon, 'A Monogram Scarab from Tel Masos', *Tel Aviv*, I (1974), pp. 75–76. זהו לזו של החרפושית מתל משוש נמצא בחפירותיו של פטרי בגורוב, אך פורסם בצורה גרועה. לפרסום מחודש ודיון ראה: *Masos*, I.
73. ראה: י' אהרוני, כתובות ערד, ירושלים 1975, עמ' 4. הקיראמיקה מתפרסמת בכרך זה לראשונה בידי מרים אהרוני, וראה בכרך זה, עמ' 181–204.
74. מאז נמסר המאמר לספוס, נתקיימה בתל משוש עונת חפירה נוספת (וראה חדשות ארכיאולוגיות, סט-עא, עמ' 8). חפירה זו מאשרת את ההשערה בדבר קדמותו של מבנה 480 (שכבה IIIA) שבשטח C. כמרכז הסתבר, שהתיישבות בתל עירה השכן ראשיתה רק במאה הח' לפנה"ס ושתושבי תל משוש אינם עוברים לאחר חורבנו לתל עירה, אלא לתל מלחתה.
60. תוצאות מחקריהם של איתן צ'רנוב וישראל דרורי (זואולוגיה), אהרון הורוביץ (פאלינולוגיה), יואב וייל ונילי ליפשיץ (בוטניקה ודרנדרולוגיה) יתפרסמו ב-*Masos I*. אנו מודים כאן לעמיתנו על האפשרות להשתמש — ולו גם באופן תמציתי — בתוצאות מחקריהם.
61. אחת מנקודות המפתח הקיימות כיום היא ערד, כאשר שכבה IV — השייכת לתקופת הכ"ק I (EB Ib) — מתוארכת לימי נערמר (3000± לפנה"ד). וראה: Ruth Amiran, *IEJ*, XXIV (1974), pp. 4–6. ניתן לשער, שברוב תקופת הכ"ק א' (EBIA) על-פי מינוחו של ר' דה וו Proto Urban על-פי מינוחה של קאתלין קניון: מ' דתן נוקט במונח כלקולית מאוחר (ב' תיווצר חפיפה בין יישובי הקיראמיקה האפורה וקבוצת אסוויר שבצפון ובין יישובי הכלקולית המאוחר של בקעת באר-שבע).
62. וראה: פרו (לעיל, הערה 6).
63. למשל, הבית בעל הכניסה הרוחבית והתכנית המלבנית (בדרום הארץ). המגורות המצופות בלוחות אבן, המחבצה, הפערור ועוד.
64. לא נראית לנו דעתו של כוכבי (לעיל, הערה 55), עמ' 775. כוכבי סבור, שהמצודה בתל מלחתה היתה חלק מ'קו הגנה' של מצודות חקסוסיות. אולם, באותה תקופה אין כל צורך צבאי או אחר בקו הגנה כזה (כלפי דרום!). כמרכז קיימים בקו זה פערים כה גדולים — כגון זה שמתל משוש מערבה — המוציאים אותו מכלל קו הגנה. על ראשיתה של חברון ועל יישוב מתקופת הברונזה התיכונה II שם ראה: P. Hammond, 'Hebron', *RB*, LXXV (1968), pp. 253–258. שבספר במדבר י"ג 22, שם נקשר ייסודה לייסוד צוען שבמצרים, אך לא כאן המקום להרחיב כסוגיה זו.
65. ראה: *IEJ*, XXIV (1974), pp. 145–152.
66. וראה: W. Helck, 'Die Bedrohung Palästinas durch einwandernde Gruppen am Ende der 18. und am Anfang der 19. Dynastie', *VT*, XVIII (1968), pp. 478–480.
67. תרומתן של החפירות בתל משוש להבנת תהליכי ההתנחלות בנגב הצפוני ובחלקים אחרים של ארץ-ישראל מתבלטת עוד יותר לאור תוצאות המחקר של עצמות בעלי-חיים שנעשה בידי א' צ'רנוב וי' דרורי. ממחקרים אלה מסתבר, שבעת ההתנחלות (שכבות III ו-III) היה היחס בין צאן לבקר 2/3: 1/3 (שליש בקר לעומת שני שלישים צאן). יחס זה היה כמעט לחלוטין עם הממצא האוסטיאולוגי בלכיש בסוף תקופת הברונזה המאוחרת, ומצביע על השתלבותה הרבה של האוכלוסייה הנוודית למחצה בתוך התרבות הכנענית ועל קיומו של בסיס כלכלי זהה בשתי החברות: זו הכנענית וזו

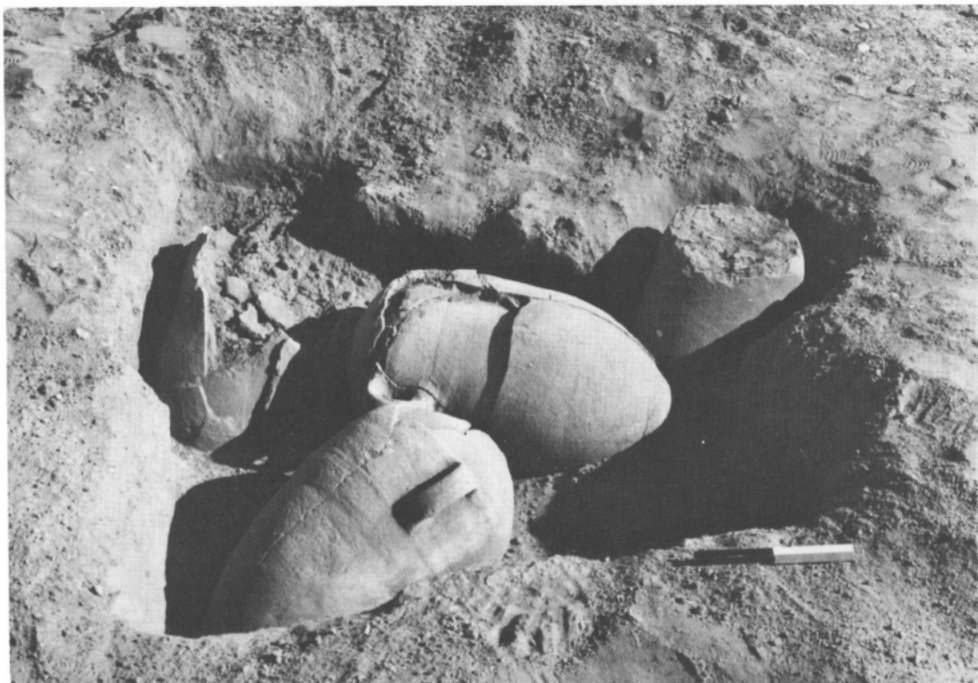

1. כלים באתרם (סקר אהרוני, 1962. צילם: י' אהרוני).



2. שטח E, חתך 1 ומבנה 806, מחקפת הברונזה התיכונה II.



3. שבר של פכית (מסוג 'פכיות גינור'), שנמצא בשטח E. ברונזה תיכונה II.

אהרון קמפינסקי—החפירות בתל מוש



1. חדר פולחן וכו צלמיות אבן. בניין 314, שטח H שכבה II.



2. צלמיות אבן מבניין 314.



4. קיראמיקה 'מדיינית' משטח H, שכבה II.



3. קדרה משכבה II.



2. צפחת ממורקת בטכניקת 'שחור על אדום' משטח H שכבה II.



1. כלי דרגוני משטח H, שכבה II.



5. קנקן משכבה II.



3. ראש אריה משנהב משטח H שכבה II.



4. חותם חרפושיית מימי סת' הב'

אהרון קמפינסקי—החפירות בתל מוש



1. מבנה 480 בשטח C, שכבות III (ז) II. מבט לדרום-מזרח.



2. שטח A (תצלום מן האוויר).

אהרון קמפינסקי—החפירות בתל מוש



1. שטח C – קיר צפוני של מבנה 419.  
לקיר אומנות בסגנון כנעני-מצרי.



2. בית 167 (שכבה II), לאחר הרמת סור  
העמודים.